



弗瑞纳制动产品 应用手册

弗瑞纳制动产品应用手册



盖茨汽车零部件(苏州)有限公司
GATES AUTO PARTS (SUZHOU) CO., LTD.

地址: 苏州工业园区钟园路128号 邮编: 215126
Number 128 ZhongYuan Road SIP Suzhou China 215126
电话: 86-512-62836886 传真: 86-512-62836996
网址: www.gates.cn AB-12-02

www.gates.cn
2012年版



目 录

奥迪(AUDI)	
一汽奥迪汽车有限公司(AUDI).....	001
进口奥迪(IMPORTED AUDI).....	002
奔驰(BENZ)	
梅塞德斯-奔驰汽车有限公司(MERCEDES-BENZ).....	003
福建戴姆勒(DAIMLER).....	003
奔腾(BESTURN)	
一汽汽车有限公司(AUDI).....	004
北汽(BJC)	
北京汽车有限公司(BEIJING AUTO).....	005
宝马(BMW)	
华晨宝马汽车有限公司(BMW-BRILLIANCE).....	006
进口宝马(BMW).....	006
中华(BRILLIANCE)	
华晨汽车有限公司(BRILLIANCE AUTO).....	008
金杯(JINBEI)	
华晨汽车有限公司(BRILLIANCE AUTO).....	008
别克(BUICK)	
上海通用汽车有限公司(SAIC-GM).....	009
比亚迪(BYD)	
比亚迪汽车有限公司(BYD).....	011
长安(CHANG'AN)	
长安汽车有限公司(CHANGAN AUTO).....	012
长丰(CHANGFENG)	
广汽长丰汽车有限公司(CHANGFENG).....	013
奇瑞(CHERY)	
奇瑞汽车有限公司(CHERY AUTO).....	014
雪佛兰(CHEVROLET)	
上海通用汽车有限公司(SAIC-GM).....	015
上汽通用五菱汽车有限公司(SGM-WULING).....	015
进口雪佛兰(IMPORTED CHEVROLET).....	015
克莱斯勒(CHRYSLER)	
北京奔驰-戴姆勒-克莱斯勒汽车有限公司(BEIJING-DAIMLER-CHRYSLER).....	016
雪铁龙(CITROEN)	
神龙汽车有限公司(DPCA).....	017
风行(FUTURE)	
东风汽车有限公司(DONGFENG AUTO).....	018
风神(FENGSHEN)	
东风汽车有限公司(DONGFENG AUTO).....	018
道奇(DODGE)	
东南汽车有限公司(SOUEAST).....	019

目 录





一汽(FAW)	
天津一汽夏利汽车有限公司(FAW-XIALI).....	020
菲亚特(FIAT)	
南京菲亚特汽车有限公司(NANJING-FAIT)	021
福特(FORD)	
长安福特马自达汽车有限公司(CHANGAN-FORD-MAZDA).....	022
福田(FOTON)	
北京福田汽车有限公司(BJC-FOTON).....	023
吉利(GEELY)	
吉利汽车有限公司(GEELY).....	024
长城(GREATWALL)	
长城汽车有限公司(GREATWALL).....	025
哈飞(HAFEI)	
哈飞汽车有限公司(HAFEI AUTO).....	026
海马(HAIMA)	
海马汽车有限公司(HAIMA AUTO).....	027
本田(HONDA)	
东风本田汽车有限公司(DONGFENG-HONDA).....	028
广州本田汽车有限公司(GUANGZHOU-HONDA)	028
现代(HYUNDAI)	
北京现代汽车有限公司(BEIJING-HYUNDAI).....	030
华泰现代汽车有限公司(HUATAI-HYUNDAI)	030
五十铃(ISUZU)	
江铃汽车有限公司(JMC).....	032
依维柯(IVECO)	
南京依维柯汽车有限公司(NAVECO).....	033
江淮(JAC)	
江淮汽车有限公司(JAC).....	034
吉普(JEEP)	
北京奔驰-戴姆勒-克莱斯勒汽车有限公司(BEIJING-DAIMLER-CHRYSLER)	035
起亚(KIA)	
东风悦达起亚汽车有限公司(DONGFENG YUEDA-KIA).....	036
路虎(LAND ROVER)	
路虎(LAND ROVER).....	037
陆风(LANDWIND)	
江铃汽车有限公司(JMC)	038
马自达(MAZDA)	
长安福特马自达汽车有限公司(CHANGAN-FORD-MAZDA).....	039
一汽马自达汽车有限公司(AW-MAZDA).....	039
名爵(MG)	
上海汽车有限公司(SAIC AUTO).....	040

目 录

三菱(MITSUBISHI)	
北京奔驰-戴姆勒-克莱斯勒汽车有限公司(BEIJING-DAIMLER-CHRYSLER).....	041
北京吉普(BEIJING-JEEP)	041
广汽长丰汽车有限公司(CHANGFENG).....	041
东南汽车有限公司(SOUEAST).....	041
尼桑(NISSAN)	
东风日产汽车有限公司(DF-NISSAN).....	042
郑州日产汽车有限公司(ZHENGZHOU-NISSAN).....	042
欧宝(OPEL)	
欧宝(OPEL).....	044
标致(PEUGEOT)	
神龙汽车有限公司(DPCA).....	045
进口标致(IMPORTED PEUGEOT).....	045
保时捷(PORSCHE)	
保时捷(PORSCHE).....	046
红旗(RED FLAG)	
一汽汽车有限公司(FAW).....	047
雷诺RENAULT	
雷诺(RENAULT).....	048
荣威(Roewe)	
上海汽车有限公司(SAIC).....	049
萨博(SAAB)	
萨博(SAAB).....	050
东南汽车(SOUEAST)	
东南汽车有限公司(SOUEAST).....	051
铃木(SUZUKI)	
长安铃木汽车有限公司(CHANGAN-SUZUKI).....	052
江西昌河铃木汽车有限公司(CHANGHE-SUZUKI).....	052
丰田(TOYOTA)	
广汽丰田汽车有限公司(GUANGZHOU-TOYOTAFAW-TOYOTA)	053
一汽丰田汽车有限公司(FAW-TOYOTA).....	053
沃尔沃(VOLVO)	
长安福特马自达汽车有限公司(CHANGAN-FORD-MAZDA).....	055
进口沃尔沃(VOLVE).....	055
大众(VW)	
上海大众汽车有限公司(SVW).....	056
一汽大众汽车有限公司(FAW VW).....	057
进口大众(IMPORTED VW)	059
五菱(WULING)	
上汽通用五菱汽车有限公司(SGM WULING).....	060
夏利(XIALI)	
天津一汽夏利汽车有限公司(FAW TIANJIN).....	061

奥迪(AUDI)

一汽奥迪汽车有限公司(FAW-AUDI)

						
车型 Models	排量 Displacement	投产时间 SOP	停产时间 EOP	前刹车片 Front pads	后刹车片 Rear pads	备注 Remarks
100	1.8	1988年8月	1990年12月	2176-0221	2176-0215	
	2.0	1993年11月	1994年7月	2176-0221	2176-0215	
	2.2	1989年8月	1990年12月	2176-0221	2176-0215	
	2.6	1993年1月	1995年6月	2176-0221	2176-0215	
200	2.2 E	1988年8月	1990年11月			
	2.4	1998年9月	1999年9月			
	2.6	1995年11月	1999年9月			
A4 (B6)	1.8 T	2003年2月	2005年7月	2176-0790	2176-0634	
	2.4	2004年3月	2005年7月	2176-0790	2176-0634	
	3.0	2003年2月	2005年7月	2176-0790	2176-0634	
A4 (B7)	1.8 T	2005年7月	2008年12月	2176-0790	2176-0634	
	1.8 T	2005年7月	2008年12月	2176-0790	2176-0634	
	2.0 T	2005年7月	2008年12月	2176-0790	2176-0634	
	2.0 T	2005年7月	2008年12月	2176-0790	2176-0634	
	3.0	2005年7月	2008年12月	2176-0790	2176-0634	
	3.0	2005年7月	2008年12月	2176-0790	2176-0634	
	2.0	2008年11月		2176-0790	2176-0634	
	2.0	2008年11月		2176-0790	2176-0634	
A4L(B8)	1.8T	2009年8月				
	2.0T	2008年11月				
A6 (C5)	1.8	1999年9月	2004年11月	2176-0790	2176-0634	
	2.4	1999年9月	2004年10月	2176-0790	2176-0634	
	2.8	1999年9月	2005年12月	2176-0790	2176-0634	
	1.8 T	2000年7月	2005年12月	2176-0790	2176-0634	
	2.5 TDI	2004年8月	2006年2月	2176-0790	2176-0634	
A6L (C6)	2.0 T FSI	2005年9月		2176-0790	2176-1219	
	2.4	2005年3月		2176-0790	2176-1219	
	2.7TDI			2176-1239	2176-1219	





奥迪(AUDI)
一汽奥迪汽车有限公司(FAW-AUDI)

						
车型 Models	排量 Displacement	投产时间 SOP	停产时间 EOP	前刹车片 Front pads	后刹车片 Rear pads	备注 Remarks
A6L (C6)	2.8	2008年4月		2176-1239	2176-1219	
	3.0	2005年3月	2007年12月	2176-1239	2176-1219	
	3.0	2009年1月		2176-1239	2176-1219	
	3.2 FSI	2005年9月	2008年10月	2176-1239	2176-1219	
	4.2 FSI	2005年9月		2176-1239	2176-1398	
Q5	2.0T	2010年3月				

进口奥迪(IMPORTED AUDI)

A6 (C5)	2.7 T	2001年8月	2005年1月	2176-1118	2176-0634	
A8 (4E)	6.0 W12	2003年12月		2176-1118	2176-1398	
Q7 (4L)	3.6 FSI	2006年8月		2176-1257	2176-1362	
	4.2 FSI	2006年3月		2176-1257	2176-1362	





奔驰(BENZ)
梅塞德斯-奔驰汽车有限公司(MERCEDES-BENZ)

						
车型 Models	排量 Displacement	投产时间 SOP	停产时间 EOP	前刹车片 Front pads	后刹车片 Rear pads	备注 Remarks
E200K (W211)	1.8	2005年11月		2176-0849	2176-1232	
	1.8	2006年9月		2176-0849	2176-1232	
E280 (W211)	3.0	2005年11月		2176-0849	2176-1232	
E350 (W211)	3.5	2005年11月		2176-0849	2176-1232	
Smart Forfour	1.1	2004年3月		2176-1221		
	1.3	2004年3月		2176-1221		
	1.5	2004年3月		2176-1221		
	1.5CDI	2004年3月		2176-1221		
G-CLASS				2176-0408		





福建戴姆勒(DAIMLER)

VIANO唯雅诺	2.5	2009年12月		2176-1228	2176-1246	
----------	-----	----------	--	-----------	-----------	--





奔腾(BESTURN)
一汽汽车有限公司(FAW)

						
车型 Models	排量 Displacement	投产时间 SOP	停产时间 EOP	前刹车片 Front pads	后刹车片 Rear pads	备注 Remarks
奔腾B50	1.6	2009年5月		2176-0877	2176-0876	
奔腾B70	2.0	2006年9月		2176-0877	2176-0876	
	2.3	2006年9月		2176-0877	2176-0876	

北汽(BJC)
北京汽车有限公司(BEIJING AUTO)

						
车型 Models	排量 Displacement	投产时间 SOP	停产时间 EOP	前刹车片 Front pads	后刹车片 Rear pads	备注 Remarks
陆霸 LUBA	2.4	2005年1月		2176-1050	2176-0749	
	2.4	2005年1月		2176-1050	2176-0749	
	3.4	2005年1月		2176-1050	2176-0749	
	2.7	2005年1月		2176-1050	2176-0749	
	3.0	2005年1月		2176-1050	2176-0749	

宝马(BMW)
华晨宝马汽车有限公司(BMW-BRILLANCE)

						
车型 Models	排量 Displacement	投产时间 SOP	停产时间 EOP	前刹车片 Front pads	后刹车片 Rear pads	备注 Remarks
325i (E46) 3 SERIES	2.5	2003年7月	2005年6月	2176-0757	2176-0675	
320i (E90) 3 SERIES	2.0	2005年6月		2176-1250	2176-1252	
325i (E90) 3 SERIES	2.5	2005年6月		2176-1271	2176-1252	
520i (E60) 5 SERIES	2.2	2003年7月		2176-1271		
525i (E60) 5 SERIES	2.5	2003年7月		2176-1271		
	2.5	2004年4月	2006年2月	2176-1271		
	2.5	2007年1月		2176-1271		
	2.5	2008年1月		2176-1271		
530i (E60) 5 SERIES	3.0	2003年7月		2176-1193		
530Li (E60) 5 SERIES	3.0	2008年1月		2176-1193		





进口宝马(BMW)

X3 (E83)	3.0 i	2004年1月		2176-1251		
X5 (E53)	4.4 i	2000年5月		2176-0771	2176-1231	
330i (E92)	3.0	2006年9月		2176-1271	2176-1194	
330i (E93)	3.0	2007年3月		2176-1271	2176-1194	
330xi (E92)	3.0	2006年9月		2176-1271	2176-1194	
335i (E92)	3.0	2006年9月		2176-1193	2176-1194	
525xi (E60)	2.5	2005年7月		2176-1193	2176-1194	
530i (E60)	3.0	2005年7月		2176-1193	2176-1194	
530i (E61)	3.0	2004年6月		2176-1193	2176-1194	
530xi (E60)	3.0	2005年7月		2176-1193	2176-1194	
630i (E63)	3.0	2004年9月		2176-1193	2176-1194	
645Ci (E63)	4.4	2004年1月		2176-1193	2176-1194	
730i,Li (E66)	3.0	2003年3月		2176-1193	2176-1194	
735 i,Li (E66)	3.6	2001年11月		2176-1193	2176-1194	





宝马(BMW)
进口宝马(BMW)

						
车型 Models	排量 Displacement	投产时间 SOP	停产时间 EOP	前刹车片 Front pads	后刹车片 Rear pads	备注 Remarks
740i, Li (E66)	4.0	2005年7月		2176-1193	2176-1194	
M3 (E92)	4.0	2007年3月		2176-1251	2176-1194	
M5 (E60)	5.0	2004年9月		2176-1410	2176-1194	
MINI		2008年1月		2176-1485		

中华(BRILLIANCE)
华晨汽车有限公司(BRILLIANCE AUTO)

						
车型 Models	排量 Displacement	投产时间 SOP	停产时间 EOP	前刹车片 Front pads	后刹车片 Rear pads	备注 Remarks
中华SY7 ZHONGHUA	2.0	2000年3月		2176-1119	2176-0215	
中华SY8 ZHONGHUA	2.4	2000年3月		2176-1119	2176-0215	
骏捷 JUNJIE FRV	1.6	2008年5月		2176-1119	2176-0215	
骏捷 JUNJIE CROSS	1.6	2009年6月		2176-1119	2176-0215	
骏捷 JUNJIE WAGON	1.8	2008年2月		2176-1119	2176-0215	
	1.8	2008年2月		2176-1119	2176-0215	
	2.0	2008年2月		2176-1119	2176-0215	
中华骏捷 JUNJIE	2.0	2006年2月		2176-1119	2176-0215	
	1.8	2006年2月		2176-1119	2176-0215	
尊驰 ZUNCHI	2.0	2002年7月		2176-1119	2176-0215	
	2.4	2002年7月		2176-1119	2176-0215	
	1.8	2002年7月		2176-1119	2176-0215	





金杯(JINBEI)
华晨汽车有限公司(BRILLIANCE AUTO)

						
车型 Models	排量 Displacement	投产时间 SOP	停产时间 EOP	前刹车片 Front pads	后刹车片 Rear pads	备注 Remarks
金杯阁瑞斯 JINBEI GRANSE	2.7	2004年3月		2176-0927	2176-7225S	
	2.4	2006年1月		2176-0927	2176-7225S	
金杯海狮瑞驰 JINBEI HAISE	2.2	2003年8月		2176-0577	2176-7225S	
	2.4	2003年8月		2176-0577	2176-7225S	
	2.4	2003年8月		2176-0577	2176-7225S	

别克(BUICK)
上海通用汽车有限公司(SAIC-GM)





						
车型 Models	排量 Displacement	投产时间 SOP	停产时间 EOP	前刹车片 Front pads	后刹车片 Rear pads	备注 Remarks
凯越 EXCELLE	1.6	2007年7月		2176-1208		
	1.8	2003年8月		2176-1208	2176-1199	
	1.8	2004年10月		2176-1208	2176-1199	
凯越HRV EXCELLE HRV	1.6	2004年10月		2176-1208	2176-1199	
君威 REGAL	2.0	2002年10月	2008年4月	2176-1054	2176-1031	
	2.5	2002年10月	2007年4月	2176-1054	2176-1031	
	3.0	2002年10月	2007年12月	2176-1054	2176-1031	
君威(新) REGAL NEW	2.4	2008年12月		2176-1409	2176-1584	
	2.0	2008年12月		2176-1409	2176-1584	
	2.0T	2009年6月		2176-1409	2176-1584	
	1.6T	2009年9月		2176-1409	2176-1584	
君越 LACROSSE	2.4	2006年5月	2007年6月			
	3.0	2006年5月	2007年6月			
	2.4	2007年6月				
	3.0	2007年6月				
君越(新) LACROSSE	2.4	2009年1月			2176-1584	
	2.4	2009年9月			2176-1584	
	3.0	2009年9月			2176-1584	
	2.0	2010年1月			2176-1584	
别克GL8	2.5	2001年7月	2004年12月	2176-1054	2176-1031	
	3.0	2001年7月	2004年12月	2176-1054	2176-1031	
别克GL8 陆尊 FIRSTLAND	3.0	2004年10月				
林荫大道 PARK AVENUE	2.8	2007年4月				
	3.6	2007年4月				
	3.0	2009年10月				
荣御 ROYAUM	3.6	2005年3月	2006年3月			
	2.8	2005年3月	2006年3月			
世纪 Century	3.0	1999年7月	2002年12月	2176-1054	2176-1031	

别克(BUICK)
上海通用汽车有限公司(SAIC-GM)

						
车型 Models	排量 Displacement	投产时间 SOP	停产时间 EOP	前刹车片 Front pads	后刹车片 Rear pads	备注 Remarks
世纪 Century	2.5	1999年7月	2002年12月	2176-1054	2176-1031	
英朗 XT Excelle XT	1.6	2010年1月		2176-1580	2176-1575	
	1.6 T	2010年1月		2176-1580	2176-1575	
	1.8	2010年1月		2176-1580	2176-1575	
英朗 GT Excelle GT	1.6 T	2010年6月		2176-1580	2176-1575	
	1.8 T	2010年6月		2176-1580	2176-1575	
	1.6	2010年6月		2176-1580	2176-1575	

比亚迪(BYD)

比亚迪汽车有限公司(BYD)

						
车型 Models	排量 Displacement	投产时间 SOP	停产时间 EOP	前刹车片 Front pads	后刹车片 Rear pads	备注 Remarks
F0	1.0	2008年4月			2176-6430S	
F3	1.5	2005年9月		2176-1062	2176-1112	
	1.6	2005年9月		2176-1062	2176-1112	
	1.5	2007年9月		2176-1062	2176-1112	
F3-R	1.5	2007年9月		2176-1062	2176-1112	
	1.6	2007年9月		2176-1062	2176-1112	
	1.5	2009年8月		2176-1062	2176-1112	
F6	2.0	2007年9月		2176-1071	2176-1014	
	2.4	2007年9月		2176-1071	2176-1014	

长安(CHANG'AN)
长安汽车有限公司(CHANGAN AUTO)





						
车型 Models	排量 Displacement	投产时间 SOP	停产时间 EOP	前刹车片 Front pads	后刹车片 Rear pads	备注 Remarks
CM8	1.6	2003年11月		2176-0865	2176-0897	
	1.6	2004年9月		2176-0865	2176-0897	
奔奔 BENBEN	1.0	2006年11月		2176-0343	2176-6430S	
	1.3	2006年11月		2176-0343	2176-6430S	

长丰(CHANGFENG)





广汽长丰汽车有限公司(CHANGFENG)

						
车型 Models	排量 Displacement	投产时间 SOP	停产时间 EOP	前刹车片 Front pads	后刹车片 Rear pads	备注 Remarks
猎豹 LIEBAO	2.8	1995年3月	2004年8月	2176-0578		
	2.5	1999年1月		2176-0578		
	2.4	1999年1月		2176-0578		
	3.0	1999年1月		2176-0578		
	2.0	2004年9月		2176-0578		
	2.4	2004年9月		2176-0578		
	3.0	2004年9月		2176-0578		
旗舰 QIJIAN	2.4	1999年1月		2176-0686	2176-5240S	

奇瑞(CHERY)
奇瑞汽车有限公司(CHERY AUTO)

						
车型 Models	排量 Displacement	投产时间 SOP	停产时间 EOP	前刹车片 Front pads	后刹车片 Rear pads	备注 Remarks
QQ	0.8	2002年3月		2176-0693	2176-7620S	
	1.1	2002年3月		2176-0693	2176-7620S	
QQ3	0.8	2003年8月			2176-7620S	
	1.1	2003年8月			2176-7620S	
QQ6	1.1	2006年9月				
	1.3	2006年9月				
QQME	1.3	2006年6月				
A3	1.6	2008年9月				
东方之子 EASTAR	1.8	2003年8月		2176-0221	2176-0215	
	2.0	2003年8月		2176-0221	2176-0215	
	2.0	2006年6月	2007年5月	2176-0221	2176-0215	
	2.4	2006年6月		2176-0221	2176-0215	
	1.6	2006年6月		2176-0221	2176-0215	
	2.0	2009年1月		2176-0221	2176-0215	

雪佛兰(CHEVROLET)
上海通用汽车有限公司(SAIC-GM)

						
车型 Models	排量 Displacement	投产时间 SOP	停产时间 EOP	前刹车片 Front pads	后刹车片 Rear pads	备注 Remarks
乐骋 AVEO	1.4	2005年8月		2176-1080		
	1.6	2008年4月		2176-1080		
乐风 LOVA	1.6	2006年1月		2176-1080		
	1.4	2006年1月		2176-1080		
赛欧 SAIL	1.6	2001年1月	2007年6月	2176-0599	2176-6790S	
	1.6	2002年7月	2007年6月	2176-0599	2176-6790S	
赛欧(新) SAIL	1.2	2010年1月				
	1.4	2010年1月				
景程 EPICA	2.0	2005年3月		2176-0682	2176-1198	
景程(新) NEW EPICA	1.8	2009年10月		2176-1321	2176-1320	
科鲁兹 CRUZE	1.6	2009年4月		2176-1580	2176-1575	
	1.8	2009年4月		2176-1580	2176-1575	
科帕奇 CAPTIVA	2.4	2007年8月				
	3.2	2009年1月				

上汽通用五菱汽车有限公司 (SGM-WULING)

雪佛兰乐驰 SPARK	0.8	2002年11月		2176-0693		
	1.0	2005年5月		2176-0693		
	1.2	2008年12月				

进口雪佛兰 (IMPORTED CHEVROLET)

开拓者 BLAZER	2.3	2002年1月	2004年2月			
	3.0	2002年1月	2004年2月			
	4.3	2002年1月	2004年2月			

克莱斯勒(CHLYSLER)
北京奔驰-戴姆勒·克莱斯勒汽车有限公司(BEIJING-DAIMLER-CHRYSLER)





						
车型 Models	排量 Displacement	投产时间 SOP	停产时间 EOP	前刹车片 Front pads	后刹车片 Rear pads	备注 Remarks
300C	2.7	2006年10月		2176-1401	2176-1400	
	3.5	2006年10月		2176-1401	2176-1400	
	5.7	2006年10月		2176-1401	2176-1400	
铂锐 SEBRING	2.0	2008年3月				
	2.4	2008年3月				
	2.7	2008年3月				

雪铁龙(CITROEN)

神龙汽车有限公司(DPCA)

						
车型 Models	排量 Displacement	投产时间 SOP	停产时间 EOP	前刹车片 Front pads	后刹车片 Rear pads	备注 Remarks
C2 (T11)	1.6	2006年10月	2008年12月	2176-0802		
	1.4	2006年10月		2176-0903		
C5	2.0	2009年1月			2176-1236	
	2.3	2010年1月			2176-1236	
	3.0	2010年1月			2176-1236	
富康 FUKANG	1.4	1992年2月	2001年8月	2176-0384	2176-6020S	
	1.4	1992年2月	2001年8月	2176-0384	2176-6020S	
	1.6	1997年2月	2001年8月	2176-0802	2176-6020S	
爱丽舍 ELYSEE	1.6	2001年6月		2176-0802	2176-7130S	
爱丽舍 ELYSEE [R31]	1.6	2009年3月		2176-0802	2176-7130S	
赛纳 XSARA	2.0	2003年5月	2005年12月	2176-0807	2176-0307	
萨拉毕加索 XSARA PICASSO	2.0 16V	2001年11月	2005年12月	2176-0802	2176-0634	
	1.6 8V	2001年11月	2005年12月	2176-0950	2176-0634	
	1.6 16V	2007年1月		2176-0802	2176-0634	
凯旋 C-TRIOMPHE	2.0	2006年5月		2176-0807	2176-0634	
世嘉 C-QUATRE	1.6	2008年10月		2176-0807	2176-1278	
	2.0	2008年10月		2176-0807	2176-1278	
	1.6	2009年6月		2176-0807	2176-1278	
	2.0	2009年6月		2176-0807	2176-1278	
C8				2176-0831		
C5 (RC_)	2.0	2004年9月		2176-0793	2176-0800	
	3.0	2004年9月		2176-0799	2176-0800	
C5 (DC_)	3.0	2001年8月	2004年8月	2176-0799	2176-0800	
C4	1.6T	2004年11月		2176-1248		
	2.0	2004年11月		2176-1248		

风行(FUTURE)
东风汽车有限公司(DONGFENG AUTO)

						
车型 Models	排量 Displacement	投产时间 SOP	停产时间 EOP	前刹车片 Front pads	后刹车片 Rear pads	备注 Remarks
景逸 FUTURE	1.8	2007年12月		2176-0911		
风行 FUTURE	2.0	2001年3月	2004年1月	2176-0686	2176-8240S	
	2.0	2004年7月		2176-0686	2176-8240S	
	2.4	2001年3月		2176-0686	2176-8240S	

风神FENGSHEN
东风汽车有限公司(DONGFENG AUTO)

风神S30	1.6	2009年7月		2176-0807	2176-1278	
风神H30	1.6	2010年6月		2176-0807	2176-1278	





道奇(DODGE)
东南汽车有限公司(SOUEAST)

						
车型 Models	排量 Displacement	投产时间 SOP	停产时间 EOP	前刹车片 Front pads	后刹车片 Rear pads	备注 Remarks
酷博 CALIBER	2.0	2006年6月			2176-1373	
指南者 COMPASS	2.0 CRD 4x4	2006年9月			2176-1373	
	2.4	2006年8月			2176-1373	
	2.4 4x4	2006年9月			2176-1373	
凯领(16" 轮胎) CARAVAN	2.4	2000年2月		2176-0841		
	3.3	2000年2月		2176-0841		
	3.8	2000年2月		2176-0841		





一汽(FAW)
天津一汽夏利汽车有限公司(FAW-XIALI)

						
车型 Models	排量 Displacement	投产时间 SOP	停产时间 EOP	前刹车片 Front pads	后刹车片 Rear pads	备注 Remarks
威乐 VELLA	1.5	2004年3月			2176-7860S	
威志 WEIZHI	1.3	2006年1月			2176-7860S	
	1.5	2008年1月			2176-7860S	
威姿 VIZI	1.3	2002年12月			2176-7860S	





菲亚特(FIAT)
南京菲亚特汽车有限公司(NANJING-FAIT)

						
车型 Models	排量 Displacement	投产时间 SOP	停产时间 EOP	前刹车片 Front pads	后刹车片 Rear pads	备注 Remarks
派力奥 PALIO	1.3	2002年1月				
	1.3	2002年1月				
	1.5	2002年1月		2176-0763		
	1.5	2002年1月		2176-0763		
西耶那 SIENA	1.5	2001年5月	2005年3月	2176-0763		
	1.5	2001年5月	2005年3月			
	1.3	2001年5月	2005年3月			
	1.3	2001年5月	2005年3月	2176-0763		
周末风 PALIO	1.3	2002年1月				
	1.3	2002年1月				
	1.5	2002年1月		2176-0763		
	1.5	2002年1月		2176-0763		





福特(FORD)
长安福特马自达汽车有限公司(CHANGAN-FORD-MAZDA)

						
车型 Models	排量 Displacement	投产时间 SOP	停产时间 EOP	前刹车片 Front pads	后刹车片 Rear pads	备注 Remarks
嘉年华 FIESTA	1.3	2003年3月	2006年6月	2176-1464	2176-7155S	
	1.6	2003年3月	2006年6月	2176-1464	2176-7155S	
	1.3	2009年2月		2176-1190		
	1.5	2009年2月		2176-1190		
福克斯 FOCUS	1.8	2005年9月		2176-1255	2176-1236	
	2.0	2005年9月		2176-0865	2176-1236	
麦柯斯 S-MAX	2.3	2007年1月		2176-0865	2176-1474	
蒙迪欧 MONDEO	2.0	2003年5月	2005年4月	2176-0865	2176-0897	
	2.5	2003年5月	2005年4月	2176-0865	2176-0897	
	2.0	2005年4月	2007年9月	2176-1255	2176-1326	
	2.5	2005年4月	2007年9月	2176-1255	2176-1326	
蒙迪欧-致胜 MONDEO	2.0	2007年9月		2176-0482	2176-1272	
	2.3	2007年9月		2176-0482	2176-1272	
全顺 TRANSIT	2.4	1998年1月			2176-8840S	
	2.8 D	1998年1月			2176-8840S	

福田(FOTON)
北京福田汽车有限公司(BJC-FOTON)





					
排量 Displacement	投产时间 SOP	停产时间 EOP	前刹车片 Front pads	后刹车片 Rear pads	备注 Remarks
阿尔法 ALPHA	2.2	2002年8月	2176-0266		
	2.4	2002年8月	2176-0266		
蒙派克 MPX	2.0	2007年3月	2176-0577	2176-7225S	
	2.4	2007年3月	2176-0577	2176-7225S	
	2.8	2007年3月	2176-0577	2176-7225S	

吉利(GEELY)
吉利汽车有限公司(GEELY)

						
车型 Models	排量 Displacement	投产时间 SOP	停产时间 EOP	前刹车片 Front pads	后刹车片 Rear pads	备注 Remarks
海迅 HISOON	1.3	2004年7月		2176-0384		
	1.5	2004年7月		2176-0384		
豪情 HAOQING	1.0	1998年5月	2001年8月			
	1.0	2000年1月	2003年4月			
	1.3	2000年1月	2003年4月			
金刚 KINGKONG	1.8	2005年6月		2176-1062	2176-7860S	
	1.5	2006年5月		2176-1062	2176-7860S	
	1.6	2006年5月		2176-1062	2176-7860S	
金鹰 JINYING	1.5	2008年11月		2176-1062		
美人豹 BEAUTY LEOPARD	1.3	2003年12月				
	1.5	2003年12月				
远景 VISION	1.8	2005年12月		2176-1062	2176-1112	
	1.8	2006年8月		2176-1062	2176-1112	
自由舰 FREE CRUISER	1.3	2005年4月				
	1.5	2005年4月				
	1.6	2005年4月				

长城(GREAT WALL)

长城汽车有限公司(GREATWALL)

						
车型 Models	排量 Displacement	投产时间 SOP	停产时间 EOP	前刹车片 Front pads	后刹车片 Rear pads	备注 Remarks
哈弗 HOVER	2.4	2004年6月		2176-0058		
	2.4	2005年6月		2176-0058		
	2.8	2005年6月		2176-0058		
	2.8 TCI	2006年10月		2176-0058		
	2.4	2008年1月		2176-0058		
	2.4 TCI	2008年1月		2176-0058		
赛弗 SAFE	2.8	2000年6月	2003年8月	2176-0058		
	2.2	2000年6月	2003年8月	2176-0058		
	2.8	2002年1月		2176-0058		
	2.2	2002年1月		2176-0058		
	2.8	2002年1月		2176-0058		
	2.2	2003年9月		2176-0058		
赛影 SING	2.8	1997年3月	2002年8月	2176-0927		
	2.2	1997年3月	2002年8月	2176-0927		
	2.8	2002年9月		2176-0927		
	2.2	2002年9月		2176-0927		
	2.2	2003年8月		2176-0927		
	2.8	2003年8月		2176-0927		

哈飞(HAFEI)





哈飞汽车有限公司(HAFEI AUTO)

						
车型 Models	排量 Displacement	投产时间 SOP	停产时间 EOP	前刹车片 Front pads	后刹车片 Rear pads	备注 Remarks
赛马 SIGMA	1.6	2000年9月		2176-1012		
	1.3	2002年6月		2176-1012		
	1.6	2002年6月		2176-1012		
赛豹 SAIBAO 3	1.6	2005年4月		2176-0640		
	1.8	2007年1月		2176-0640		
	1.6	2007年1月		2176-0640		

海马(HAIMA)
海马汽车有限公司(HAIMA AUTO)

						
车型 Models	排量 Displacement	投产时间 SOP	停产时间 EOP	前刹车片 Front pads	后刹车片 Rear pads	备注 Remarks
福美来 FAMILIA	1.8	2002年10月	2006年12月	2176-0559		
	1.6	2002年10月	2006年12月	2176-0559		
	1.8	2002年6月	2006年8月	2176-0559		
	1.6	2002年6月	2006年8月	2176-0559		
	1.8	2002年10月	2006年12月	2176-0559		
	1.6	2002年10月	2006年12月	2176-0559		
普力马 PREMACY	1.8	2001年1月	2007年2月	2176-0559		
	1.6	2002年10月	2006年12月	2176-0559		





本田(HONDA)
东风本田汽车有限公司(DONGFENG-HONDA)

						
车型 Models	排量 Displacement	投产时间 SOP	停产时间 EOP	前刹车片 Front pads	后刹车片 Rear pads	备注 Remarks
CR-V 第2代	2.0	2004年6月	2007年2月	2176-1364	2176-1014	
	2.4	2004年6月	2007年2月	2176-1364	2176-1014	
CR-V 第3代	2.0	2007年3月			2176-1404	
	2.4	2007年3月			2176-1404	
	2.0	2008年3月			2176-1404	
思域 CIVIC	1.8	2006年4月			2176-1014	
思铂睿 SPIRIOR	2.4	2009年7月			2176-1404	

广州本田汽车有限公司(GUANGZHOU-HONDA)





奥德赛第2代 (RA) ODYSSEY	2.3	2002年4月	2004年12月	2176-1071	2176-1014	
奥德赛第3代 (RB) ODYSSEY	2.4	2005年2月		2176-1071		
	2.4	2007-10		2176-1071		
奥德赛第4代 NEW ODYSSEY	2.4	2009年8月		2176-1071		
飞度第1代 两厢 FIT	1.3	2004年9月		2176-0558		
	1.5	2004年9月		2176-0558		
飞度第1代 三厢 FIT SALOON	1.5	2003年9月	2006年11月	2176-0558		
	1.3	2004年9月		2176-0558		
飞度第2代 两厢 NEW FIT	1.3	2008年7月				
	1.5	2008年7月				
思迪 CITY	1.3	2006年3月		2176-0558		
	1.5	2006年3月		2176-0558		
思迪-锋范 CITY	1.5	2008年12月				
	1.8	2008年12月			2176-1014	
雅阁第6代 (CF9) ACCORD	2.0	1999年1月	2002年12月		2176-1014	
雅阁第6代 (Cg1) ACCORD	3.0	1999年1月	2002年12月	2176-0472	2176-1014	
雅阁第6代 (Cg5) ACCORD	2.3	1999年1月	2002年12月		2176-1014	

本田(HONDA)
广州本田汽车有限公司(GUANGZHOU-HONDA)

						
车型 Models	排量 Displacement	投产时间 SOP	停产时间 EOP	前刹车片 Front pads	后刹车片 Rear pads	备注 Remarks
雅阁第6代 (CG5) ACCORD	2.3 Vtec	2000年6月	2002年12月		2176-1014	
雅阁第7代 (CM4) ACCORD	2.0	2003年1月	2007年12月	2176-1071	2176-1014	
雅阁第7代 (CM5) ACCORD	2.4	2003年1月	2007年12月	2176-1071	2176-1014	
雅阁第7代 (CM6) ACCORD	3.0	2003年1月	2007年12月	2176-1071	2176-1014	
雅阁第7代 (07款) ACCORD	2.0 Vtec	2007年10月		2176-1071	2176-1014	
	2.4 Vtec	2007年10月		2176-1071	2176-1014	
	3.5 Vtec	2007年10月		2176-1071		
雅阁第8代 ACCORD	2.4	2008年1月		2176-1071		
	2.0	2008年3月		2176-1071		
	3.5	2008年3月		2176-1071		

现代(HYUNDAI)

北京现代汽车有限公司(BEIJING-HYUNDAI)

						
车型 Models	排量 Displacement	投产时间 SOP	停产时间 EOP	前刹车片 Front pads	后刹车片 Rear pads	备注 Remarks
雅绅特 ACCENT	1.4	2006年2月		2176-1345	2176-1344	
	1.6	2006年2月		2176-1345	2176-1344	
伊兰特 ELANTRA	1.6	2003年12月		2176-1374	2176-0089	
	1.8	2003年12月		2176-1374	2176-0089	
悦动 YUE DONG	1.6	2008年4月				
	1.6	2009年11月				
	1.8	2008年4月				
索纳塔 SONATA	2.0	2002年12月	2007年7月	2176-1369	2176-0848	
	2.5	2002年12月	2005年12月	2176-1369	2176-0848	
	2.7	2002年12月	2005年7月	2176-1369	2176-0848	
名驭 MoInCa	1.8	2009年8月		2176-1369	2176-0848	
	2.0	2009年8月		2176-1369	2176-0848	
索纳塔 御翔 SONATA NF	2.0	2005年9月		2176-1369	2176-0848	
	2.4	2005年9月		2176-1369	2176-0848	
领翔 SONATA NFC	2.0	2008年12月		2176-1369	2176-0848	
	2.4	2008年12月		2176-1369	2176-0848	
途胜 TUCSON	2.0	2005年5月		2176-1369	2176-0848	
	2.7	2005年5月		2176-1369	2176-0848	
i30	2.0	2009年7月			2176-1344	
	1.6	2009年7月			2176-1344	
ix35	2.0	2010年4月				
	2.4	2010年4月				





华泰现代汽车有限公司(HUATAI-HYUNDAI)

圣塔菲 SANTA FE	2.0	2006年10月		2176-0858	2176-0848	
	2.7	2006年10月		2176-0858	2176-0848	

现代(HYUNDAI)
华泰现代汽车有限公司(HUATAI-HYUNDAI)

						
车型 Models	排量 Displacement	投产时间 SOP	停产时间 EOP	前刹车片 Front pads	后刹车片 Rear pads	备注 Remarks
特拉卡 TERRACAN	2.5	2003年7月		2176-1291	2176-1290	
	3.5	2003年7月		2176-1291	2176-1290	
	2.9	2003年7月		2176-0858	2176-1290	

五十铃(ISUZU)
江铃汽车有限公司(JMC)





						
车型 Models	排量 Displacement	投产时间 SOP	停产时间 EOP	前刹车片 Front pads	后刹车片 Rear pads	备注 Remarks
JMC FE	2.7	1984年10月	1993年9月	2176-1291	2176-1290	
	2.8	1993年10月		2176-1291	2176-1290	
竞技者 RODEO	2.6	1998年1月		2176-0544		

依维柯(IVECO)
南京依维柯汽车有限公司(NAVECO)

						
车型 Models	排量 Displacement	投产时间 SOP	停产时间 EOP	前刹车片 Front pads	后刹车片 Rear pads	备注 Remarks
30-10	2.5		1905年6月	2176-0425		
40-10	2.5		1905年6月	2176-0425		
49-10	2.5	2003-		2176-0499		
都灵V Daily-V	2.8	2004-		2176-0684	2176-0684	

江淮(JAC)

江淮汽车有限公司(JAC)





						
车型 Models	排量 Displacement	投产时间 SOP	停产时间 EOP	前刹车片 Front pads	后刹车片 Rear pads	备注 Remarks
宾悦 BIN YUE	2.4	2007年9月				
	2.0	2007年9月				
瑞风 REFINE	2.5 TCI	2002年1月				
	2.4	2002年1月				
	2.0	2002年1月				
瑞鹰 REIN	2.4	2006年12月				
	2.0	2006年12月				
同悦 TONG YUE	1.3	2008年11月		2176-0807	2176-1278	
	1.5	2008年11月		2176-0807	2176-1278	

吉普(JEEP)
北京奔驰-戴姆勒·克莱斯勒汽车有限公司(BEIJING-DAIMLER-CHRYSLER)

						
车型 Models	排量 Displacement	投产时间 SOP	停产时间 EOP	前刹车片 Front pads	后刹车片 Rear pads	备注 Remarks
吉普2500 JEEP 2500	2.5	2003年6月	2006年2月	2176-0896	2176-7240S	
切诺基2500 SUPER CHEROKEE	2.5	1997年1月	2003年5月	2176-0896	2176-0215	
吉普2700 JEEP 2700	2.7	2005年5月		2176-1365		
吉普4000 JEEP 4000	4.0	2003年10月		2176-1365		
吉普4700 JEEP 4700	4.7	2003年10月		2176-1365		
大切诺基 SUPER CHEROKEE	4.0	1997年1月	2003年5月	2176-1365	2176-1354	
大切诺基 GRAND CHEROKEE	4.7	1999年2月	2001年8月	2176-1365	2176-1354	
北京吉普 BEIJING JEEP	2.5	1984年10月	2004年4月	2176-0459	2176-7240S	

起亚(KIA)





东风悦达起亚汽车有限公司(DONGFENG YUEDA-KIA)

						
车型 Models	排量 Displacement	投产时间 SOP	停产时间 EOP	前刹车片 Front pads	后刹车片 Rear pads	备注 Remarks
福瑞迪 FORTE	1.6	2009年6月				
	2.0	2009年6月				
嘉华 CARNIVAL	3.5	2004年1月				
	2.7	2006年4月				
普莱特 PRIDE	1.4	2002年1月	2004年1月	2176-0035		
	1.4	2005年5月		2176-0035		
千里马 QIANLIMA	1.6	2002年12月		2176-0542	2176-8480S	
	1.3	2003年6月		2176-0542	2176-8480S	
锐欧 RIO	1.6	2007年1月		2176-1345	2176-1344	
	1.4	2007年1月		2176-1345	2176-1344	
赛拉图 CERATO	1.6	2005年5月	2006年8月	2176-0089		
	1.8	2005年5月		2176-0089		
	1.6	2006年8月		2176-0089		
	1.6	2007年12月		2176-0089		
狮跑 SPORTAGE	2.0	2007年11月		2176-1369	2176-0848	
	2.7	2007年11月		2176-1369	2176-0848	
	2.0	2009年1月		2176-1369	2176-0848	
秀尔 SOUL	1.6	2009年12月		2176-1369		
	2.0	2009年12月		2176-1369		
远舰 OPTIMA	1.8	2004年9月		2176-1369	2176-0848	
	2.0	2004年9月		2176-1369	2176-0848	

路虎(LAND ROVER)
路虎(LAND ROVER)

						
车型 Models	排量 Displacement	投产时间 SOP	停产时间 EOP	前刹车片 Front pads	后刹车片 Rear pads	备注 Remarks
揽胜 RANGE ROVER	4.2	2005年5月		2176-0909	2176-1231	
	4.4	2002年3月		2176-0909	2176-1231	
神行者2 FREELANDER II	3.2	2006年10月			2176-1272	

陆风(LANDWIND)
江铃汽车有限公司(JMC)

						
车型 Models	排量 Displacement	投产时间 SOP	停产时间 EOP	前刹车片 Front pads	后刹车片 Rear pads	备注 Remarks
陆风X6	2.4	2001年6月		2176-1291	2176-1290	
	2.4	2001年6月		2176-1291	2176-1290	
	2.8	2001年6月		2176-1291	2176-1290	
	2.8	2003年1月		2176-1291	2176-1290	
	2.0	2001年6月		2176-1291	2176-1290	
	2.0	2003年1月		2176-1291	2176-1290	
陆风X9	2.0	2004年6月		2176-1291	2176-1290	
	2.4	2004年6月		2176-1291	2176-1290	
	2.8	2004年6月		2176-1291	2176-1290	
	2.0	2006年1月		2176-1291	2176-1290	
	2.4	2006年1月		2176-1291	2176-1290	
	2.8	2006年1月		2176-1291	2176-1290	
风尚 FENGSHANG	1.5	2009年1月			2176-8480S	
	1.6	2009年1月			2176-8480S	
	1.8	2009年1月			2176-8480S	

马自达(MAZDA)
长安福特马自达汽车有限公司(CHANGAN-FORD-MAZDA)

						
车型 Models	排量 Displacement	投产时间 SOP	停产时间 EOP	前刹车片 Front pads	后刹车片 Rear pads	备注 Remarks
马自达 2 MAZDA 2	1.3	2007年10月		2176-1464		
	1.5	2007年10月		2176-1464		
	1.3	2008年6月		2176-1464		
	1.5	2008年6月		2176-1464		
	1.3	2009年2月		2176-1464		
马自达 3 MAZDA 3	1.6	2006年2月		2176-1190	2176-1236	
	2.0	2006年2月		2176-1190	2176-1236	
	1.6	2009年1月		2176-1190	2176-1236	





一汽马自达汽车有限公司(FAW-MAZDA)

马自达6 MAZDA 6	2.3	2003年4月		2176-0877	2176-0876	
	2.0	2003年4月		2176-0877	2176-0876	
马自达6 睿翼 MAZDA 6	2.5	2009年1月		2176-1413		

名爵(MG)
上海汽车有限公司(SAIC AUTO)

						
车型 Models	排量 Displacement	投产时间 SOP	停产时间 EOP	前刹车片 Front pads	后刹车片 Rear pads	备注 Remarks
名爵6 MG6	1.8	2009年12月		2176-0952	2176-0675	
名爵7 MG7	2.5	2007年7月		2176-0952	2176-0675	

三菱(MITSUBISHI)
北京奔驰-戴姆勒·克莱斯勒汽车有限公司(BEIJING-DAIMLER-CHRYSLER)

						
车型 Models	排量 Displacement	投产时间 SOP	停产时间 EOP	前刹车片 Front pads	后刹车片 Rear pads	备注 Remarks
欧蓝德 OUTLANDER	2.0	2006年7月		2176-1347		
	2.0	2006年7月		2176-1347		
	2.4	2006年7月		2176-1347		
	2.4	2006年7月		2176-1347		
	2.4	2004年1月	2006年3月	2176-1347		

北京吉普(BEIJING-JEEP)

帕杰罗 速跑K96 PAJERO SPORT	2.4	2003年1月	2006年2月	2176-0578		
	3.0	2003年1月	2006年2月	2176-0578	2176-1029	





广汽长丰汽车有限公司(CHANGFENG)

帕杰罗 V73 PAJERO	3.0	2004年12月		2176-0569		
帕杰罗 V77 PAJERO	3.8	2004年12月		2176-0569		

东南汽车有限公司(SOUEAST)

蓝瑟 LANCER	1.6	2006年5月		2176-1347	2176-0547	
--------------	-----	---------	--	-----------	-----------	--

尼桑(NISSAN)
东风日产汽车有限公司(DF-NISSAN)

						
车型 Models	排量 Displacement	投产时间 SOP	停产时间 EOP	前刹车片 Front pads	后刹车片 Rear pads	备注 Remarks
骏逸 GENISS	1.8	2006年10月		2176-9480S		
蓝鸟 BLUEBIRD	2.0	2001年6月	2006年12月	2176-0640		
骊威 LIVINA	1.6	2007年4月		2176-9480S		
奇骏 X-TRAIL	2.0	2008年11月		2176-1314	2176-0857	
	2.5	2008年11月		2176-1314	2176-0857	
骐达 TIIDA QIDA	1.6	2005年7月		2176-1497	2176-9340S	
颐达 TIIDA YIDA	1.6	2005年4月		2176-1497	2176-9340S	
天籁 (J31) TEANA	2.0	2004年9月		2176-0090	2176-0857	
	2.3	2004年9月		2176-0090	2176-0857	
	3.5	2004年9月		2176-0090	2176-0857	
天籁 (J32) TEANA	2.0	2009-		2176-0090	2176-0857	
	2.5	2009-		2176-0090	2176-0857	
	3.5	2009-		2176-0090	2176-0857	
逍客 QASHQAI	2.0	2007年12月		2176-1314	2176-0857	
	2.0	2009年10月		2176-1314	2176-0857	
轩逸 BLUEBIRD SYLPHY	1.6	2006年7月			2176-0857	
	2.0	2006年7月		2176-0090	2176-0857	
阳光 SUNNY	2.0	2003年6月			2176-0929	
	2.0	2003年6月		2176-4870S		

郑州日产汽车有限公司(ZHENGZHOU-NISSAN)





EQ D21	2.0	1985年2月	2003年10月	2176-0264		
EQ D22	2.4	1999年4月	2005年10月	2176-0379		
	2.0	1999年4月	2003年10月	2176-0379		
	2.4	1999年4月	2003年10月	2176-0379		
	2.4	2000年6月	2005年10月	2176-0379		

尼桑(NISSAN)
郑州日产汽车有限公司(ZHENGZHOU-NISSAN)





						
车型 Models	排量 Displacement	投产时间 SOP	停产时间 EOP	前刹车片 Front pads	后刹车片 Rear pads	备注 Remarks
帕拉丁 PALADIN	2.4	2003年2月		2176-1343		
	3.3	2003年2月		2176-1343		

欧宝(OPEL)

欧宝(OPEL)

						
车型 Models	排量 Displacement	投产时间 SOP	停产时间 EOP	前刹车片 Front pads	后刹车片 Rear pads	备注 Remarks
雅特 ASTRA			1905年6月	2176-0690		
		2006年1月		2176-1197		
欧美佳 B OMEGA B	2.2	1999年9月	2003年7月	2176-0449	2176-0206	
	2.6	2000年9月	2003年7月	2176-0449	2176-0206	
	3.2	2001年2月	2003年7月	2176-0449	2176-0206	
赛飞利 ZAFIRA	1.8	1905年6月		2176-0650		
	2.0	1905年6月		2176-0689		
	2.0	2006年1月		2176-0689		
	2.2	2000年9月	1905年6月	2176-0650		
威达C VECTRA C	2.2			2176-0814		
威达 VECTRA				2176-0635	2176-0334	





标致(PEUGEOT)
神龙汽车有限公司(DPCA)

						
车型 Models	排量 Displacement	投产时间 SOP	停产时间 EOP	前刹车片 Front pads	后刹车片 Rear pads	备注 Remarks
206	1.4	2005年12月		2176-0903	2176-7130S	
	1.6	2005年12月		2176-0802	2176-7130S	
207	1.4	2008年11月		2176-0903		
	1.6	2008年11月		2176-0802		
307	2.0	2004年8月		2176-0807	2176-0634	
	1.6	2004年8月		2176-0807	2176-0634	
	2.0	2008年2月		2176-0807	2176-1278	
	1.6	2008年2月		2176-0807	2176-1278	
408	1.6	2010年1月		2176-0807	2176-1278	
	2.0	2010年1月		2176-0807	2176-1278	





进口标致(IMPORTED PEUGEOT)

406 (8B)	2.0	1995年11月	2004年5月	2176-0620		
	2.0	2000年8月	2004年5月	2176-0620		
	2.0	2001年5月	2004年5月	2176-0620		
	2.0T	1996年4月	2004年5月	2176-0620		
	2.2	2000年7月	2004年5月	2176-0620		
	3.0	1996年10月	2004年5月	2176-0620		
	3.0	2000年3月	2004年5月	2176-0620		
406 (8C)	2.0	1997年3月	2004年12月	2176-0620		
	2.0	2000年10月	2004年12月	2176-0620		
	2.2	2002年3月	2004年12月	2176-0620		
607	2.0	2000年2月		2176-0620		
	2.2	2000年2月		2176-0620		

保时捷(PORSCHE)
保时捷(PORSCHE)

						
车型 Models	排量 Displacement	投产时间 SOP	停产时间 EOP	前刹车片 Front pads	后刹车片 Rear pads	备注 Remarks
卡曼 CAYMAN	4.5			2176-1257		
卡宴(955) CAYENNE	4.5 T	2002年9月		2176-1257	2176-1362	
	3.2	2003年10月		2176-1226	2176-1362	
	3.2	2003年8月		2176-1226	2176-1362	
	3.6	2007年2月		2176-1226	2176-1362	
卡宴(955) S CAYENNE	4.5	2002年9月		2176-1226	2176-1362	
	4.5 T	2006年3月		2176-1257	2176-1362	
	4.8 T	2007年2月		2176-1257	2176-1362	
卡宴(955) GTS CAYENNE	4.8	2007年10月		2176-1226	2176-1362	





红旗(RED FLAG)
一汽汽车有限公司(FAW)

						
车型 Models	排量 Displacement	投产时间 SOP	停产时间 EOP	前刹车片 Front pads	后刹车片 Rear pads	备注 Remarks
CA系列 CA SERIES	2.2	1982年4月	1988年7月			
	1.8	1988年8月	1990年12月			
	2.0	1989年8月	1990年12月			
明仕 MINGSHI (CA7180)	1.8	2001年1月				
旗舰 FLAGSHIP (CA7460)	4.6	1999年2月			2176-0634	
世纪星CA7202 CENTURY STAR	2.0	2000年2月		2176-0790		
	2.4	2000年9月		2176-0790	2176-0634	
红旗HQ3 HQ3	3.0	2006年12月		2176-0877		
	4.3	2006年12月		2176-0877		

雷诺(RENAULT)
雷诺(RENAULT)

						
车型 Models	排量 Displacement	投产时间 SOP	停产时间 EOP	前刹车片 Front pads	后刹车片 Rear pads	备注 Remarks
尼古拉 NICHOLAS				2176-0864		
梅甘娜 MEGANA				2176-0816		
小风景 SCENIC II				2176-0445		

荣威 (ROEWE)
上海汽车有限公司 (SAIC AUTO)

						
车型 Models	排量 Displacement	投产时间 SOP	停产时间 EOP	前刹车片 Front pads	后刹车片 Rear pads	备注 Remarks
荣威 550 ROEWE 550	1.8	2008年6月		2176-0952	2176-0675	
	1.8	2008年11月		2176-0952	2176-0675	
荣威 750 ROEWE 750	2.5	2007年1月		2176-0952	2176-0675	
	1.8	2008年3月		2176-0952	2176-0675	
荣威 350 ROEWE 350	1.5	2010年2月				

萨博(SAAB)

萨博(SAAB)

						
车型 Models	排量 Displacement	投产时间 SOP	停产时间 EOP	前刹车片 Front pads	后刹车片 Rear pads	备注 Remarks
9-3	1.8i	2004年1月		2176-0814	2176-0334	
	1.8T	2002年9月		2176-0814	2176-0334	
	1.8T	2003年9月		2176-1244	2176-0334	
	2.0T	2002年9月		2176-0814	2176-0334	
	2.0T	2004年4月		2176-0814	2176-0334	
	2.8T	2007年12月		2176-0814	2176-0334	
	2.8T	2005年8月		2176-0814	2176-0334	
9-5	2.3	2003年6月	9-5	2176-0689	2176-0334	
	2.3T	1997年9月		2176-0689	2176-0334	
	2.3T	2001年1月		2176-0689	2176-0334	
	2.3T	2001年9月		2176-0689	2176-0334	
	2.3T	2003年7月		2176-0689	2176-0334	
	2.3T	2005年11月		2176-0689	2176-0334	
	3.0	1998年1月		2176-0635	2176-0334	
	3.0TID	2001年7月		2176-0635	2176-0334	

东南(SOUEAST)
东南汽车有限公司(SOUEAST)

						
车型 Models	排量 Displacement	投产时间 SOP	停产时间 EOP	前刹车片 Front pads	后刹车片 Rear pads	备注 Remarks
得利卡 DELICIA	2.0	1997年2月	2003年9月	2176-0315	2176-5240S	
	2.4	1997年4月	2003年8月	2176-0315	2176-5240S	
	2.0	2003年10月		2176-0315	2176-5240S	
	2.0	2004年9月		2176-0315	2176-5240S	
	2.0	2000年3月	2004年9月		2176-5240S	
菱帅 LIONCEL	1.6	2003年3月		2176-0233		





铃木(SUZUKI)
长安铃木汽车有限公司(CHANGAN-SUZUKI)

						
车型 Models	排量 Displacement	投产时间 SOP	停产时间 EOP	前刹车片 Front pads	后刹车片 Rear pads	备注 Remarks
奥拓 ALTO	0.8	1997年1月			2176-5080S	
羚羊 LIYANG	1.3	2005年1月			2176-6430S	
天语 SX4	1.6	2006年11月		2176-0090		
	1.8	2006年11月		2176-0090		
	1.6	2007年4月		2176-0090		
	1.8	2007年4月		2176-0090		
雨燕 SWIFT	1.3	2005年5月				
	1.5	2009年1月				

江西昌河铃木汽车有限公司(CHANGHE-SUZUKI)

北斗星 WAGON R	1.1	1999年8月	2004年7月	2176-1028		
	1.0	1999年8月	2004年7月	2176-1028		
	1.4	2001年8月	2004年7月	2176-1028		
	1.2	2002年8月	2004年7月	2176-1028		
利亚纳 LIANA	1.6	2005年11月		2176-0852		
	1.6 VVTI	2008年3月		2176-0852		

丰田(TOYOTA)
广汽丰田汽车有限公司(GUANGZHOU-TOYOTA)

						
车型 Models	排量 Displacement	投产时间 SOP	停产时间 EOP	前刹车片 Front pads	后刹车片 Rear pads	备注 Remarks
凯美瑞 CAMRY	2.0	2006年6月		2176-1593	2176-1281	
	2.4	2006年6月		2176-1593	2176-1281	
雅力士 YARIS	1.6	2008年6月				
	1.3	2008年6月				

一汽丰田汽车有限公司(FAW-TOYOTA)





RAV4	2.0	2009年4月			2176-1281	
	2.4	2009年4月			2176-1281	
花冠 COROLLA	1.6	2004年2月	2006年12月	2176-0837	2176-0836	
	1.8	2004年2月	2006年12月	2176-0837	2176-0836	
皇冠 CROWNROYAL	3.0	2005年2月			2176-1407	
	2.5	2005年2月			2176-1407	
	4.3	2009年12月				
卡罗拉 COROLLA	1.6	2007年1月	2009年5月	2176-1258	2176-1312	
	1.8	2007年5月		2176-1258	2176-1312	
陆地巡洋舰4500 LAND CRUISER	4.5	2003年10月	2007年4月	2176-1050	2176-0835	
陆地巡洋舰4700 LAND CRUISER	4.7	2003年10月		2176-1050	2176-0835	
陆地巡洋舰4000 LAND CRUISER	4.0	2007年12月		2176-1418	2176-1419	
普拉多 PRADO	4.0	2003年10月		2176-1379	2176-0749	
普瑞斯 PRIUS	1.5	2005年1月		2176-1062	2176-1112	
锐志 REIZ	3.0	2005年10月			2176-1407	
	2.5	2005年10月			2176-1407	
特锐 DARIO TERIOS	1.3	2003年1月		2176-0932		
威驰 VIOS	1.3	2002年11月		2176-1062	2176-7860S	
	1.5	2002年11月		2176-1062	2176-7860S	
	1.5	2002年11月		2176-1062	2176-7860S	

丰田(TOYOTA)

一汽丰田汽车有限公司(FAW-TOYOTA)

						
车型 Models	排量 Displacement	投产时间 SOP	停产时间 EOP	前刹车片 Front pads	后刹车片 Rear pads	备注 Remarks
威驰 VIOS	1.3	2002年11月		2176-1062	2176-7860S	
	1.3	2009年1月				
	1.6	2009年1月				
威驰 NEW VIOS	1.3	2008年2月		2176-1258		
	1.6	2008年10月		2176-1258		
	1.3	2008年10月		2176-1258		

沃尔沃(VOLVO)
长安福特马自达汽车有限公司(CHANGAN-FORD-MAZDA)





						
车型 Models	排量 Displacement	投产时间 SOP	停产时间 EOP	前刹车片 Front pads	后刹车片 Rear pads	备注 Remarks
沃尔沃 S40 VOLVO S40	2.4	2006年6月		2176-1190	2176-1236	
	2.5	2006年6月		2176-1190	2176-1236	
	2.0	2009年1月		2176-1190	2176-1236	
沃尔沃 S80L VOLVO S80L	2.5	2009年3月				
	3.0	2009年3月				

进口沃尔沃(IMPORTED VOLVO)

C30	2.5 T5	2006年10月		2176-1277	2176-1236	
S40 (MS)	2.5 T5	2004年1月		2176-1277	2176-1236	

大众(VW)

上海大众汽车有限公司(SAIC-VW)

						
车型 Models	排量 Displacement	投产时间 SOP	停产时间 EOP	前刹车片 Front pads	后刹车片 Rear pads	备注 Remarks
Cross波罗 CROSS POLO	1.6	2002年1月	2006年1月	2176-0668	2176-6830S	
波罗 (PQ24) POLO	1.4	2002年1月	2006年1月	2176-0668	2176-0294	
	1.6	2002年1月	2006年1月	2176-0668	2176-0294	
波罗劲情 (PQ24) POLO JINQIN	1.6	2006年1月		2176-0668	2176-6830S	
	1.4	2006年1月		2176-0668	2176-6830S	
波罗劲取 (PQ24) POLO JINQU	1.6	2006年1月		2176-0668	2176-6830S	
	1.4	2006年1月		2176-0668	2176-6830S	
高尔 GOL	1.6	2003年8月	2005年1月	2176-0223		
朗逸 (PQ34) LAVIDA	1.6	2008年4月		2176-0692	2176-0634	
	2.0	2008年4月		2176-0692	2176-0634	
	1.4 TSI	2009年10月		2176-0692	2176-0634	
帕萨特 (B5) PASSAT	1.8 T	2003	2005	2176-0790	2176-0634	
	1.8 T	2005	2008	2176-0790	2176-0634	
	1.8	2000年4月	2005年7月	2176-0790	2176-0634	
	2.0	2000年4月	2005年7月	2176-0790	2176-0634	
	2.8	2000年4月	2005年7月	2176-0790	2176-0634	
	1.8	2000年4月	2003年2月	2176-0790	2176-0634	
	1.9 D	2002年7月	2006年6月	2176-0790	2176-0634	
帕萨特领驭 (B5) PASSAT Lingyu	1.8 T	2006年4月	2009年3月	2176-0790	2176-0634	
	2.0	2006年4月	2009年3月	2176-0790	2176-0634	
	2.8	2006年4月		2176-0790	2176-0634	
	1.8	2009年4月		2176-0790	2176-0634	
桑塔纳 SANTANA	1.8	1985年1月	1996年8月	2176-0225	2176-0140S	
	1.6	1996年8月	1999年12月	2176-0225	2176-0140S	
	1.8	1996年8月	2004年1月	2176-1648	2176-0140S	
桑塔纳 2000 SANTANA 2000	1.8	1997年1月	2004年1月	2176-1648	2176-6830S	
	1.8	2002年5月	2004年1月	2176-1648	2176-6830S	
桑塔纳 3000 SANTANA 3000	1.8	2004年1月	2008年1月	2176-1648	2176-6830S	

大众(VW)

上海大众汽车有限公司(SAIC-VW)



						
车型 Models	排量 Displacement	投产时间 SOP	停产时间 EOP	前刹车片 Front pads	后刹车片 Rear pads	备注 Remarks
桑塔纳志俊 Santana Vista	1.8	2008年1月		2176-1648	2176-6830S	
	2.0	2008年1月		2176-1648	2176-6830S	
途安 (PQ35) TOURAN	1.8	2004年11月		2176-0866	2176-1219	
	2.0	2004年11月		2176-0866	2176-1219	
	1.8 T	2005年4月		2176-0866	2176-1219	
途观 TIGUAN	2.0 T	2010年3月		2176-1392	2176-1390	
	1.8 T	2010年3月		2176-1392	2176-1390	
斯柯达昊锐 SUPERB	1.8	2009年8月		2176-1392	2176-1390	
	2.0	2009年8月		2176-1392	2176-1390	
	1.4 TSI	2010年4月		2176-1392	2176-1390	
斯柯达晶锐 FABIA	1.4	2008年12月		2176-0668	2176-0634	
	1.6	2008年12月		2176-0668	2176-0634	
斯柯达明锐 (PQ35) OCTAVIA	1.6	2007年6月		2176-0692	2176-1219	
	1.8 T	2007年6月		2176-0866	2176-1219	
	2.0	2007年6月		2176-0692	2176-1219	

一汽大众汽车有限公司(FAW-VW)

宝来 (A4) BORA	1.8	2001年12月	2007年7月	2176-0969	2176-0634	
	1.8 T	2001年12月	2007年7月	2176-0969	2176-0294	
	1.6	2002年6月	2004年10月	2176-0692	2176-0634	
	1.9 D	2003年7月	2006年7月	2176-0692	2176-0294	
	1.6	2004年10月	2006年9月	2176-0692	2176-0634	
宝来 HS-两厢 BORA HS	1.8	2006年10月	2008年12月	2176-0692	2176-0634	
宝来 HS-两厢 (A4) BORA HS	1.6	2006年10月	2008年12月	2176-0692	2176-0634	
都市高尔夫 CITY GOLF	1.6	1996年5月	2002年9月	2176-0692	2176-0294	
高尔夫 (A4) GOLF	2.0	2001年5月	2003年7月	2176-0692	2176-0634	

大众(VW)

一汽大众汽车有限公司(AW-VW)

						
车型 Models	排量 Displacement	投产时间 SOP	停产时间 EOP	前刹车片 Front pads	后刹车片 Rear pads	备注 Remarks
高尔夫 (A4) GOLF	1.8	2001年5月	2006年12月	2176-0692	2176-0634	
	1.6	2001年5月	2006年12月	2176-0692	2176-0634	
	1.8	2003年7月	2009年7月	2176-0692	2176-0634	
高尔夫 6 GOLF	1.4 TFI	2009年8月				
	1.6	2009年8月				
	2.0	2010年3月				
捷达 JETTA	1.9 D	1998年1月	2000年4月	2176-0600	2176-6830S	
捷达 (A2, 2V) JETTA	1.6	1999年10月	2000年4月	2176-0600	2176-6830S	
	1.6	2000年4月	2004年10月	2176-0600	2176-6830S	
	1.6	2004年10月		2176-0600	2176-6830S	
捷达 CL/GL (2V) JETTA	1.6	1991年5月	1997年7月	2176-0225	2176-0140S	
	1.6	1992年3月	1999年12月	2176-0225	2176-0140S	
捷达王 (A2,2V) JETTA	1.6	1997年1月	2000年4月	2176-0600	2176-6830S	
开迪 (PQ35) CADDY	1.6	2005年3月	2008年7月	2176-0866	2176-1219	
	2.0	2005年3月	2008年7月	2176-0866	2176-1219	
迈腾 MAGOTAN	2.0	2007年6月	2008年5月	2176-0866	2176-1219	
	1.8	2007年6月	2008年12月	2176-0866	2176-1219	
	2.0	2007年6月		2176-0866	2176-1219	
	3.2 FSI	2007年6月		2176-1239	2176-1398	
	2.0 TSI	2007年12月		2176-0866	2176-1219	
	1.4 T	2010年1月		2176-0866	2176-1219	
速腾 (PQ35) SAGITAR	1.8 FSI	2005年12月	2008年12月	2176-0866	2176-1219	
	1.6	2006年2月		2176-0692	2176-1219	
	2.0	2006年2月		2176-0692	2176-1219	
	1.8T	2007年12月		2176-0866	2176-1219	
	1.4 T	2009年9月		2176-0866	2176-1219	
新宝来-三厢 (A4) BORA NEW	2.0	2008年4月		2176-0866	2176-0634	
	1.6	2008年11月		2176-0692	2176-0634	





大众(VW)
一汽大众汽车有限公司(AW-VW)

						
车型 Models	排量 Displacement	投产时间 SOP	停产时间 EOP	前刹车片 Front pads	后刹车片 Rear pads	备注 Remarks
新捷达王 (A2, 5V) JETTA	1.6	1998年1月	2000年4月	2176-0600		

进口大众(IMPORTED VW)

途锐 (7LA) TOUAREG	6.0 W12	2005年3月		2176-1257	2176-1362	
	3.2 V6	2002年10月	2006年11月	2176-1226	2176-1362	
	3.2 V6	2004年11月	2006年11月	2176-1226	2176-1362	
	4.2 V8	2002年12月	2006年11月	2176-1226	2176-1362	
	3.6 V6 FSI	2006年3月	2009年12月	2176-1376		
夏朗(7M9) SHARAN	1.8 T 20V	1997年9月		2176-0612		
	2.8 V6 24V	2000年4月			2176-0786	
运输者 IV	2.8	1996年5月	2000年5月	2176-0631		
运输者 V	3.2	2003年11月	2006年6月	2176-0631		

五菱(WULING)
上汽通用五菱汽车有限公司(SGM-WULING)

						
车型 Models	排量 Displacement	投产时间 SOP	停产时间 EOP	前刹车片 Front pads	后刹车片 Rear pads	备注 Remarks
五菱之光 wuling zhi guang	1.1	2003年7月		2176-1028		
	1.3	2006年7月		2176-1028		
	1.0	2006年7月		2176-1028		
	1.0	2006年10月		2176-1028		
	1.2	2009年6月		2176-1028		

夏利(XIALI)
天津一汽夏利汽车有限公司(FAW-XIALI)

						
车型 Models	排量 Displacement	投产时间 SOP	停产时间 EOP	前刹车片 Front pads	后刹车片 Rear pads	备注 Remarks
夏利 Tj7	1.0	1999年10月	2003年10月			
	1.3	1999年10月	2003年10月			
	1.3 VVTi	1999年10月	2003年10月			
	1.5	1999年10月	2003年10月			
	1.3	2002年5月	2003年10月			
夏利 N3	1.3	2004年4月				
	1.0	2004年4月				
夏利 2000	1.3	2000年12月	2003年12月		2176-7860S	

起亚普莱特 PRIDE	通用车型 Application	产品编号 Code	位置 Position
		2176-0035	前F
			

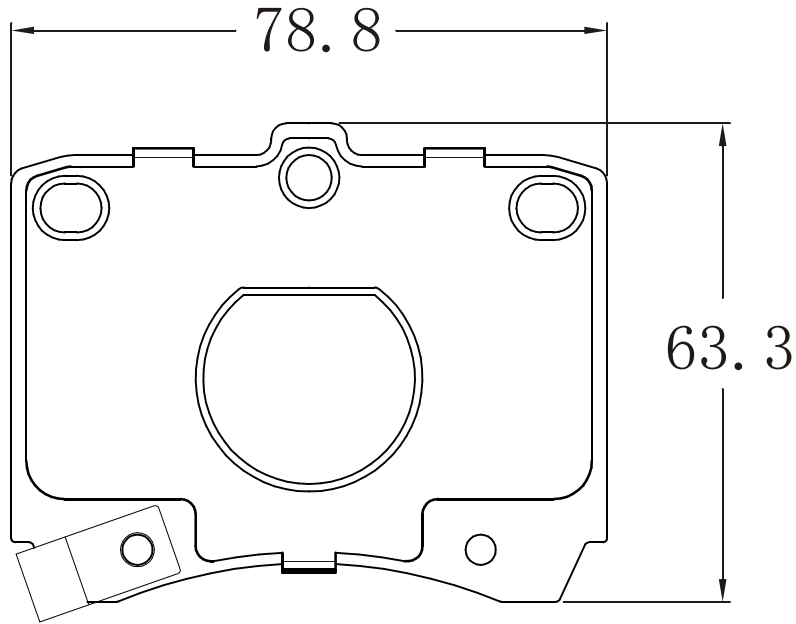

现代伊兰特 ELANTRA	通用车型 Application	产品编号 Code	位置 Position
		2176-0089	后R
			

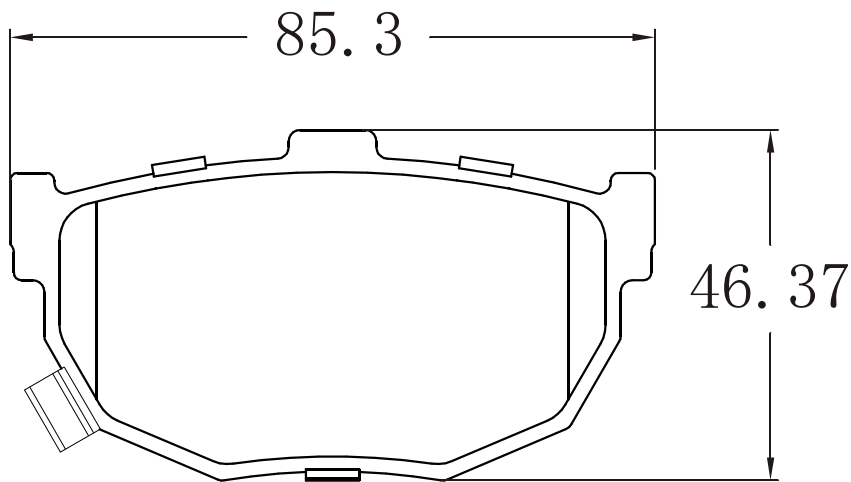

欧宝欧宝佳B OMEGA B	通用车型 Application	产品编号 Code	位置 Position
		2176-0206	后R
			

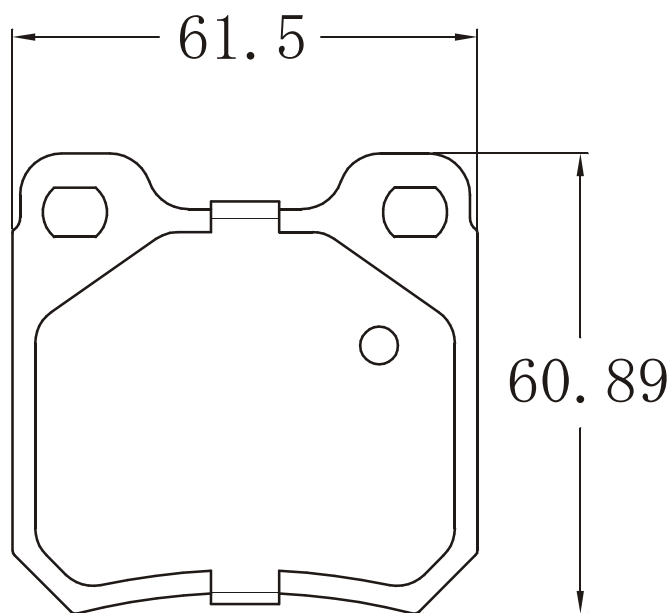

奥迪 100	通用车型 Application	产品编号 Code	位置 Position
		2176-0215	后R
			

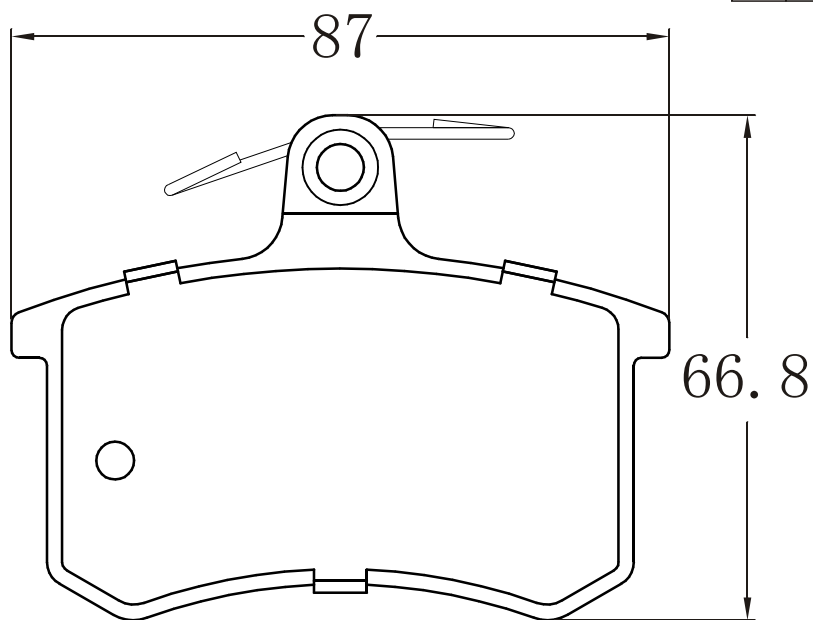

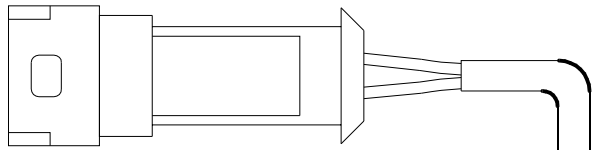

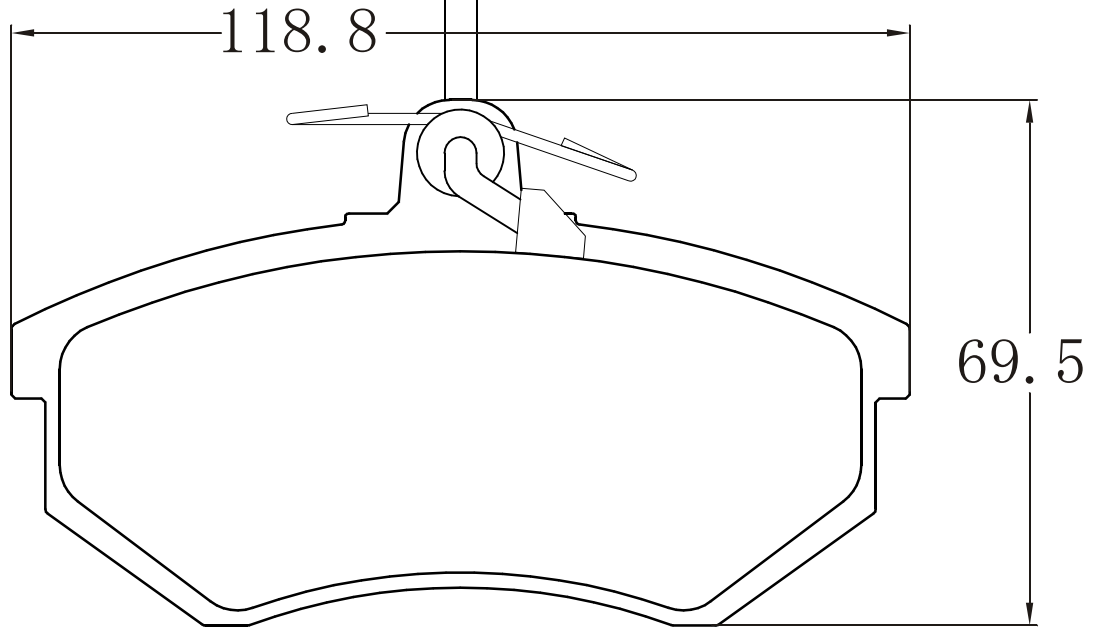

奥迪 100	通用车型 Application	产品编号 Code	位置 Position
		2176-0221	前F
		 弗瑞纳	

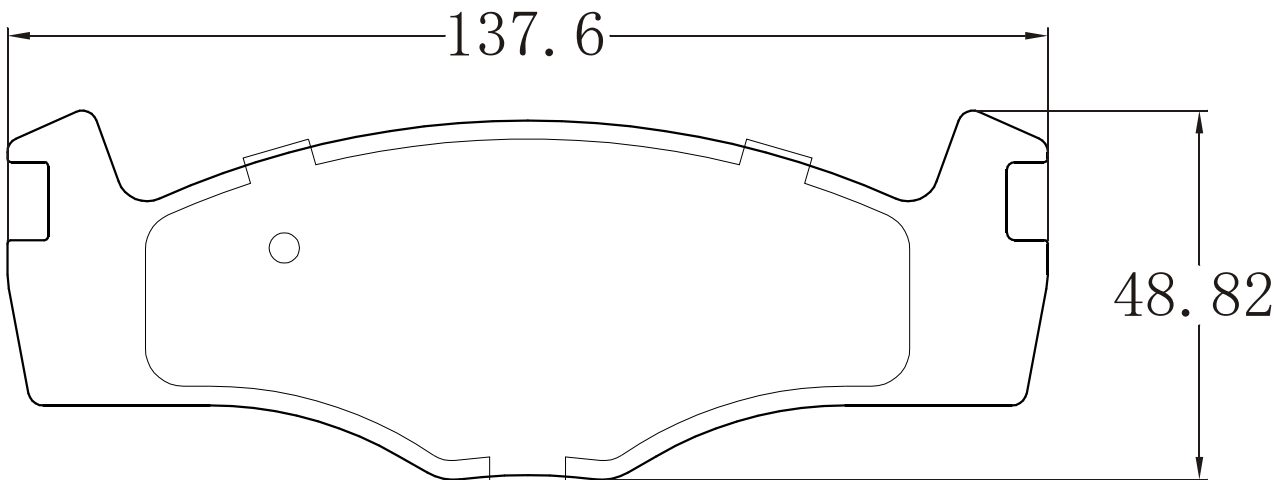

大众桑塔纳 SANTANA	通用车型 Application	产品编号 Code	位置 Position
		2176-0225	前F
		 弗瑞纳	



通用车型 Application	产品编号 Code	位置 Position
	2176-0266	前F
 弗瑞纳		

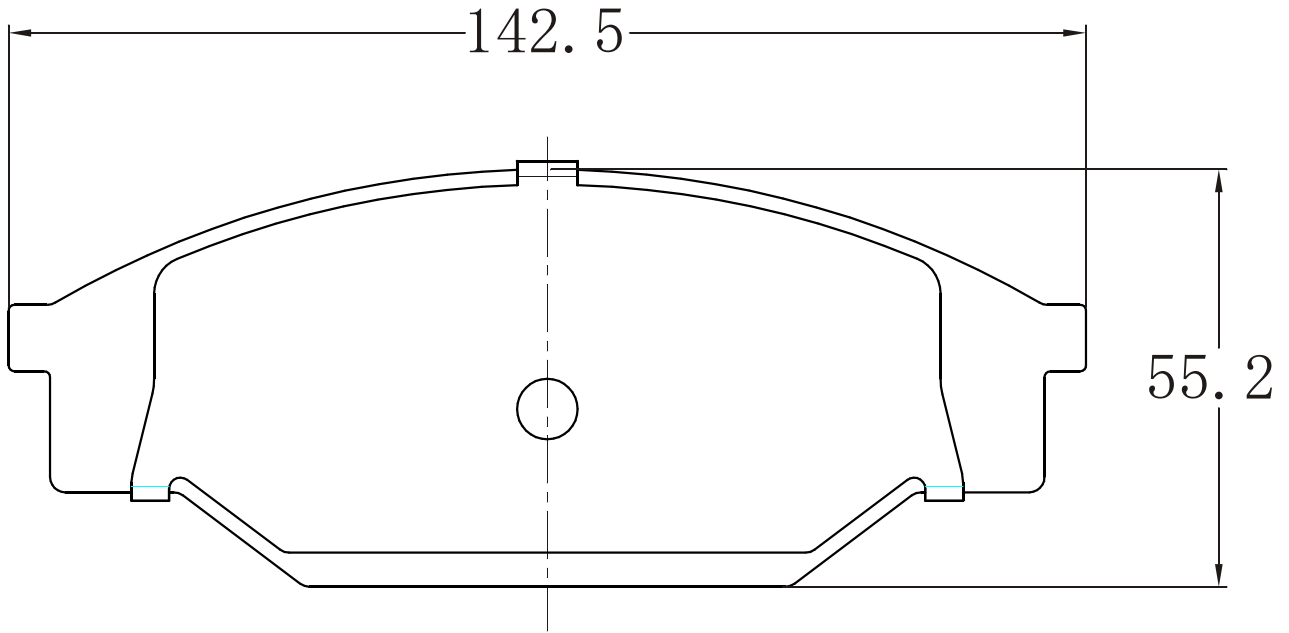

通用车型 Application	产品编号 Code	位置 Position
	2176-0294	后R
 弗瑞纳		

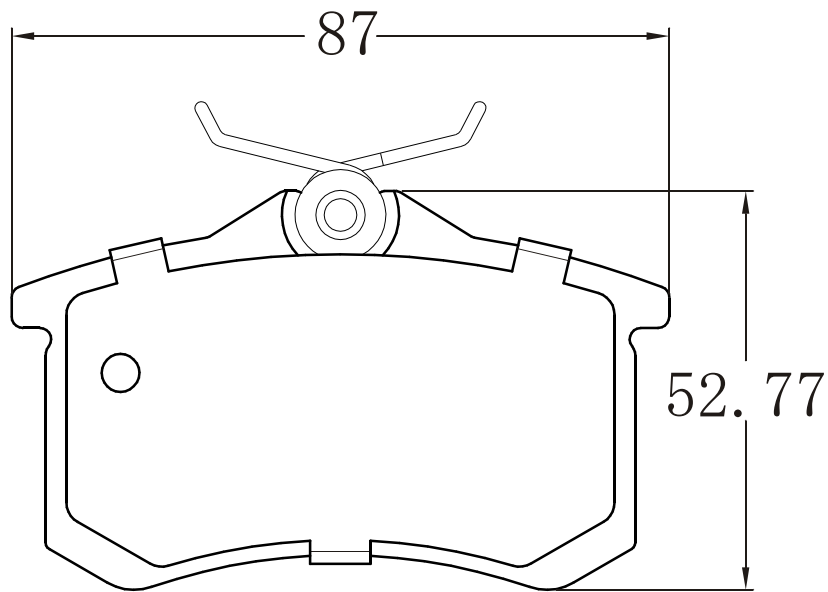

雪铁龙 Xsara	通用车型 Application	产品编号 Code	位置 Position
		2176-0307	后R
			

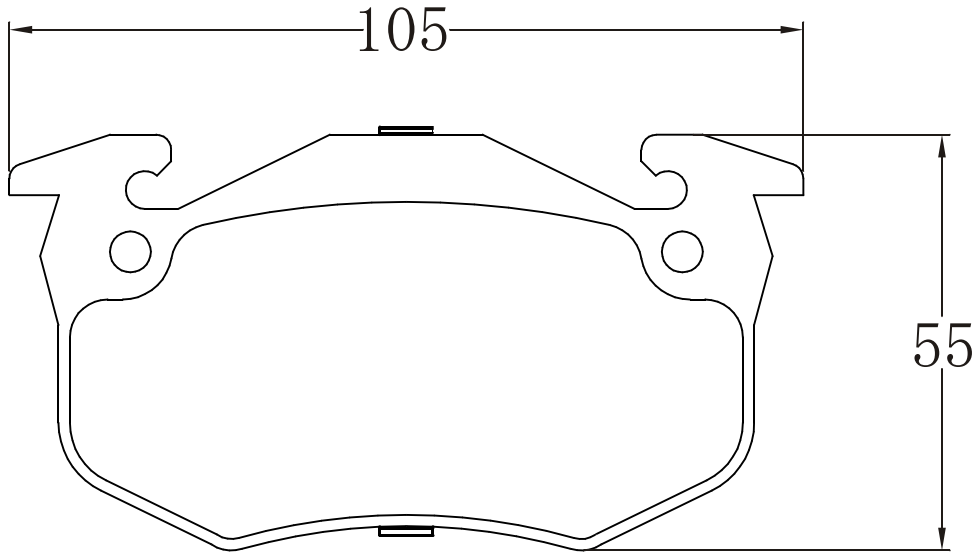

欧宝威达 Vectra	通用车型 Application	产品编号 Code	位置 Position
		2176-0334	后R
			

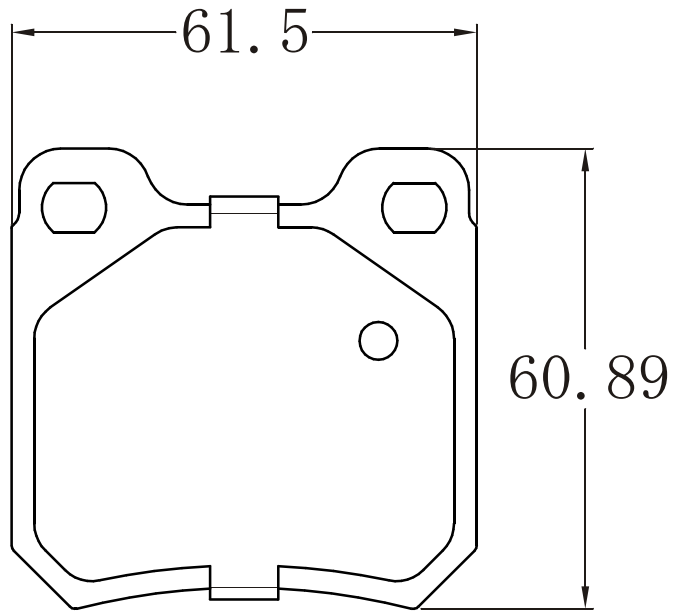

奔驰G-CLASS	通用车型 Application	产品编号 Code	位置 Position
		2176-0408	前F
		 弗瑞纳	

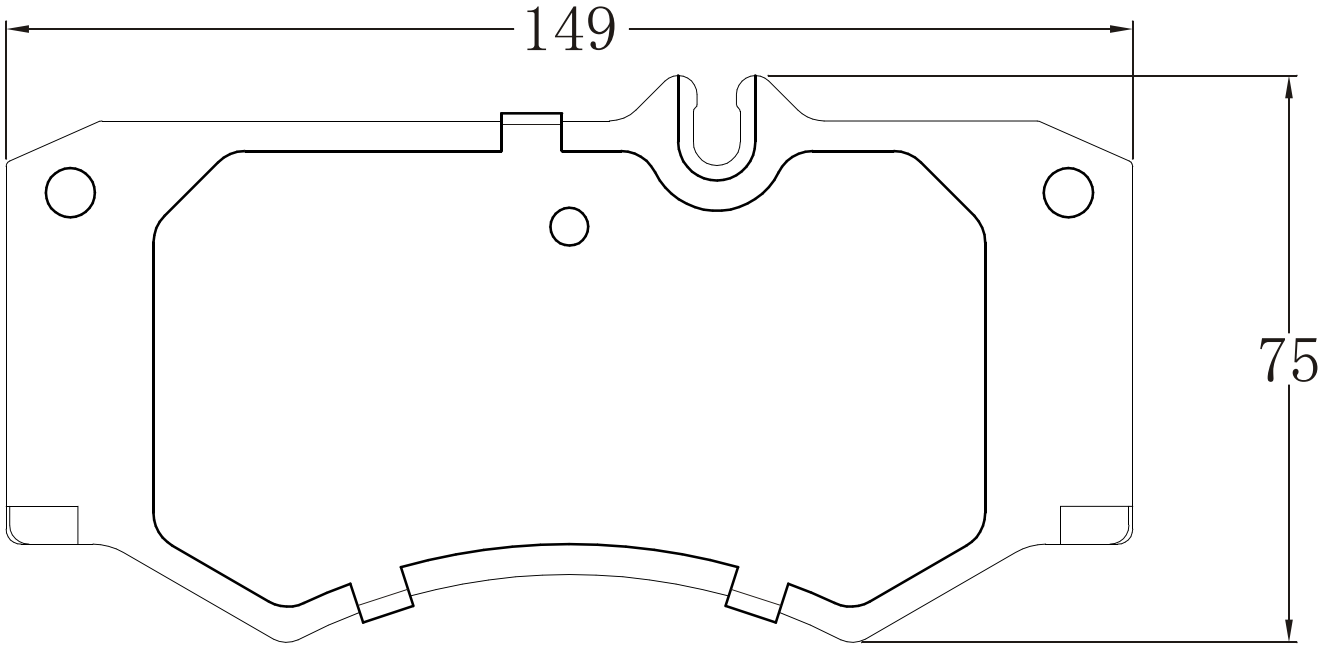

依维柯40-10	依维柯30-10	通用车型 Application	产品编号 Code	位置 Position
			2176-0425	前F
		 弗瑞纳		

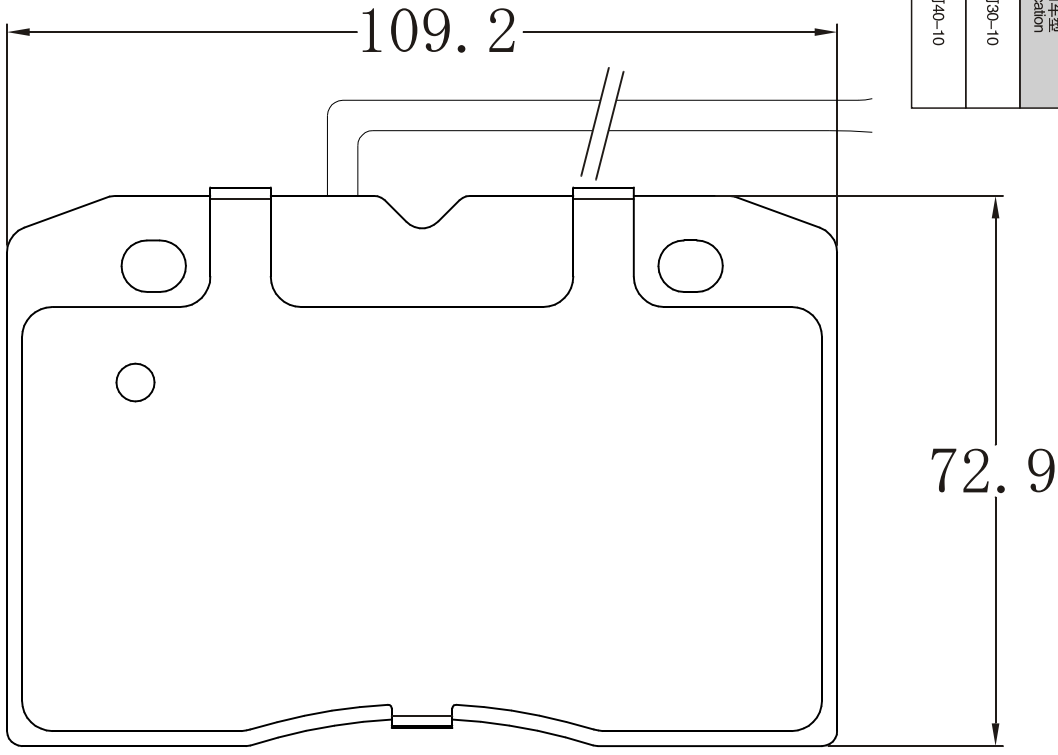

通用车型 Application	产品编号 Code	位置 Position
	2176-0542	前F
		

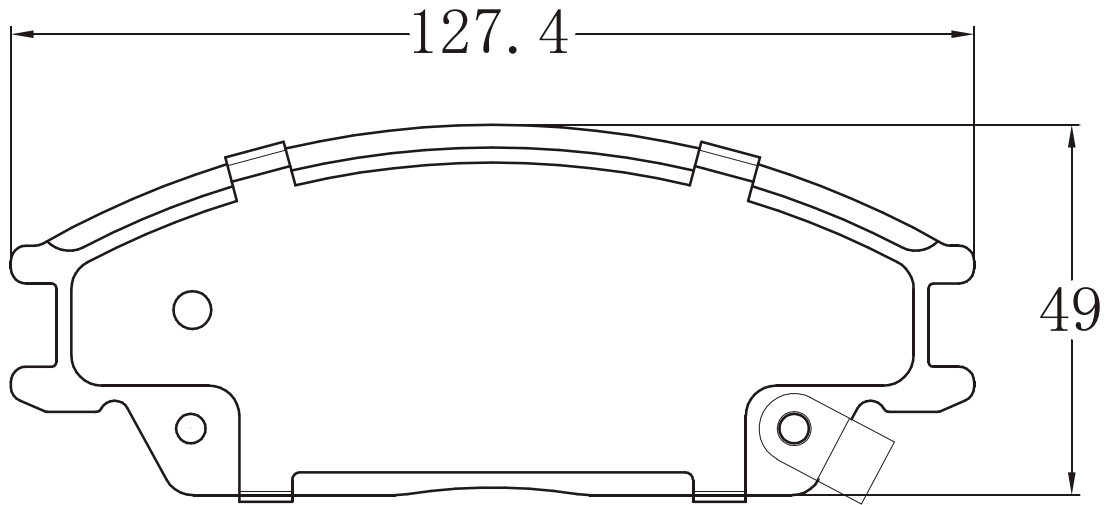

通用车型 Application	产品编号 Code	位置 Position
	2176-0559	前F
		

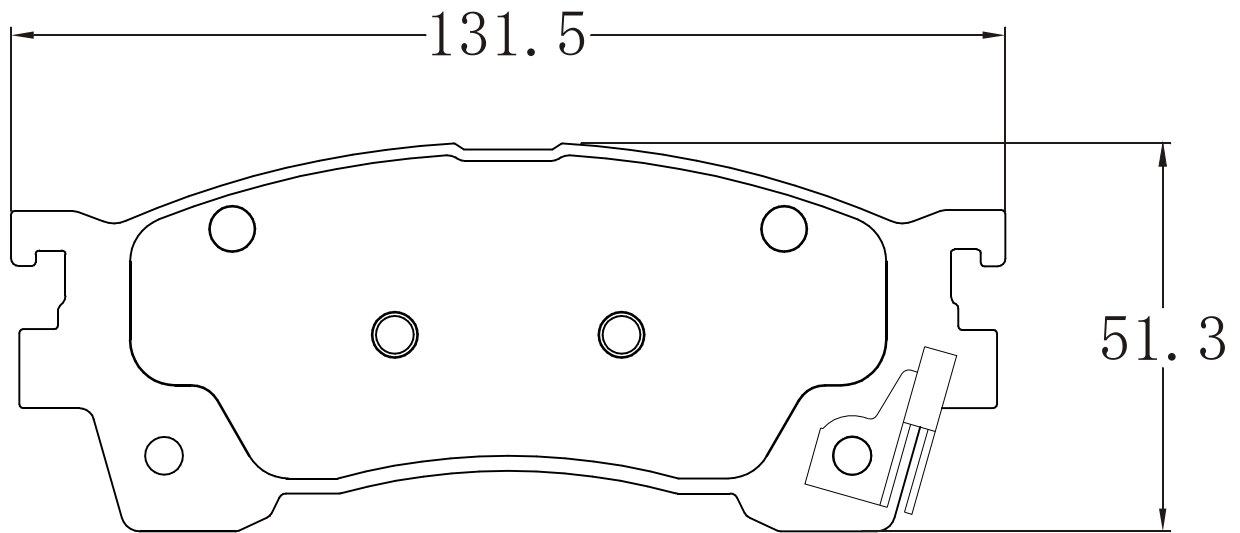

福田奥派克 MPX	通用车型 Application	产品编号 Code	位置 Position
		2176-0577	前F
			

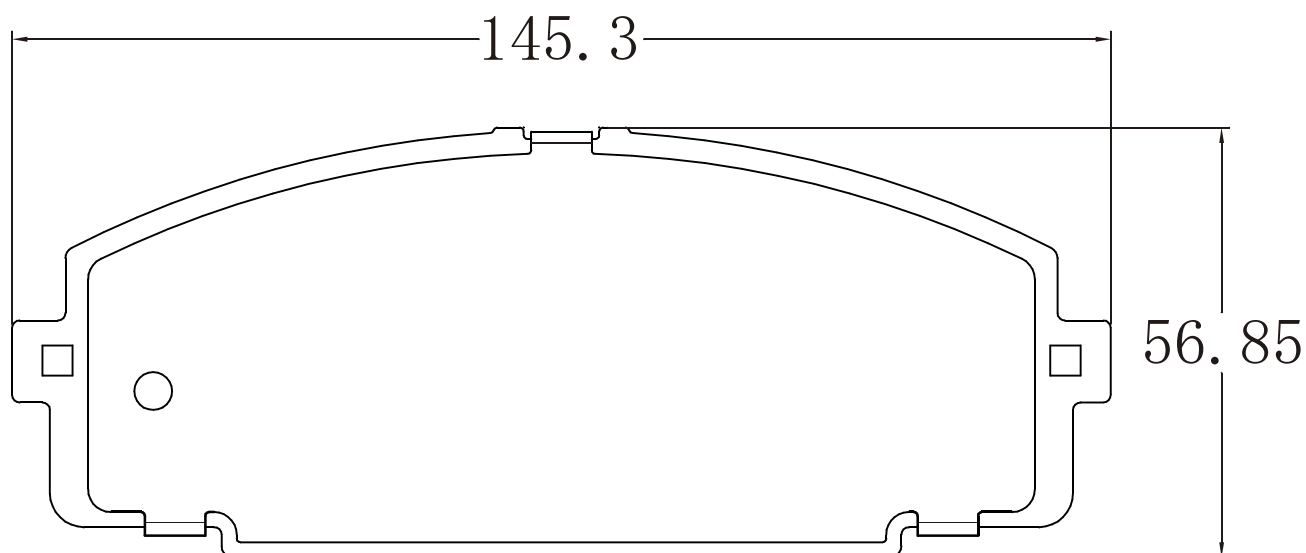

大众捷达 JETTA	大众捷达王 (A2, 2V) JETTA	大众捷达王 (A2, 2V) JETTA	大众新捷达王 (A2, 5V) JETTA	通用车型 Application	产品编号 Code	位置 Position
					2176-0600	前F
						

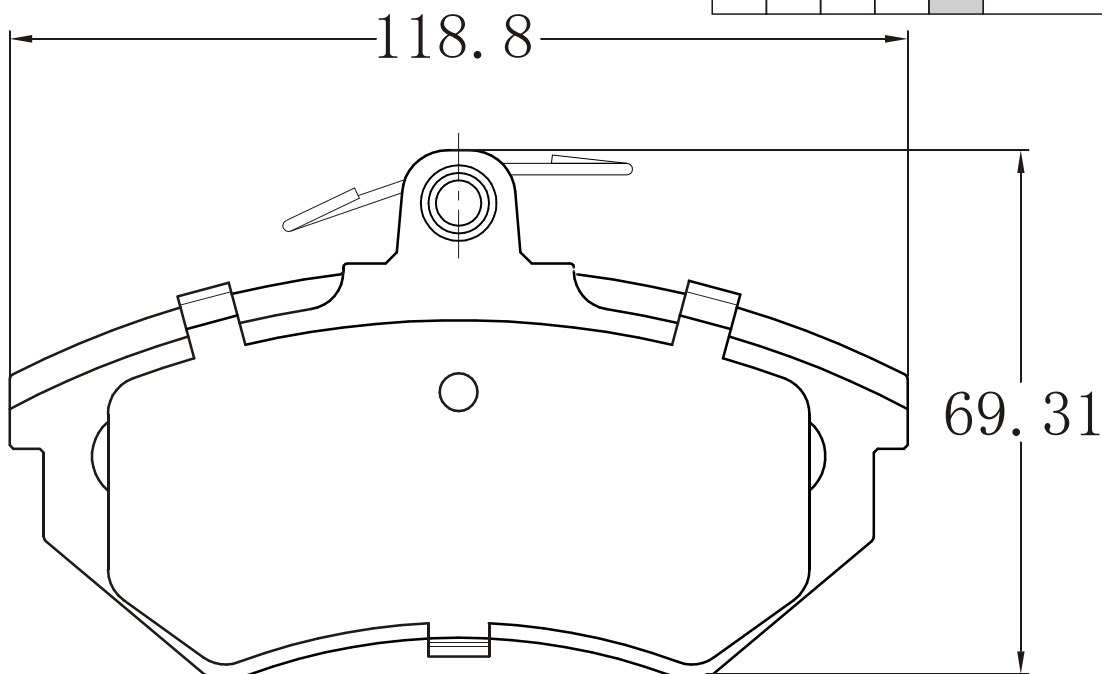

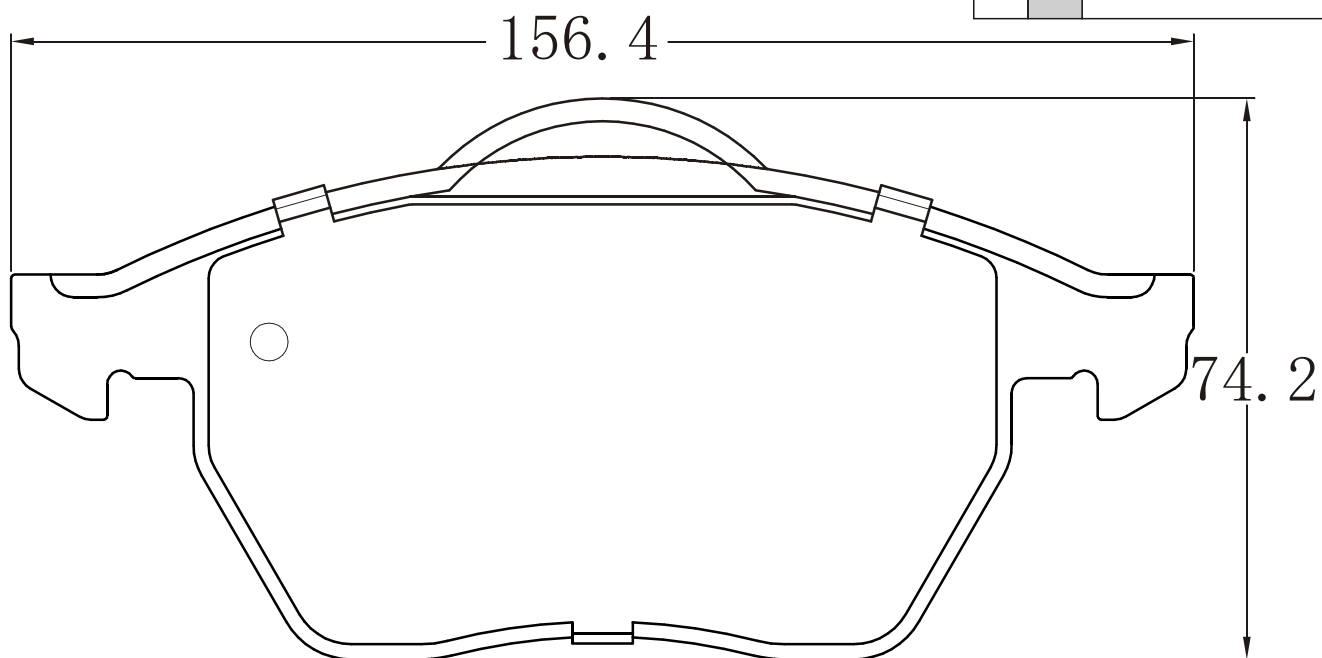

大众夏朗 (7M9) SHARAN 1.8 T 20V	通用车型 Application	产品编号 Code	位置 Position
		2176-0612	前F
		 弗瑞纳	



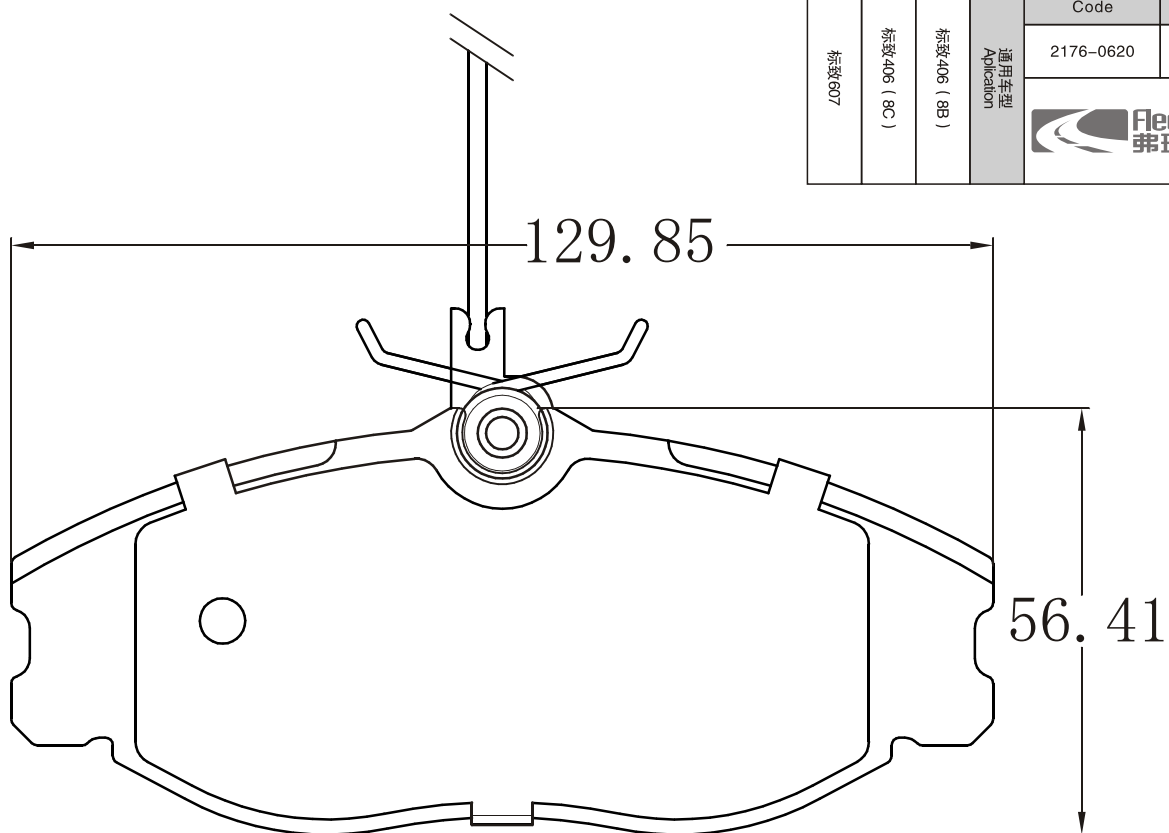

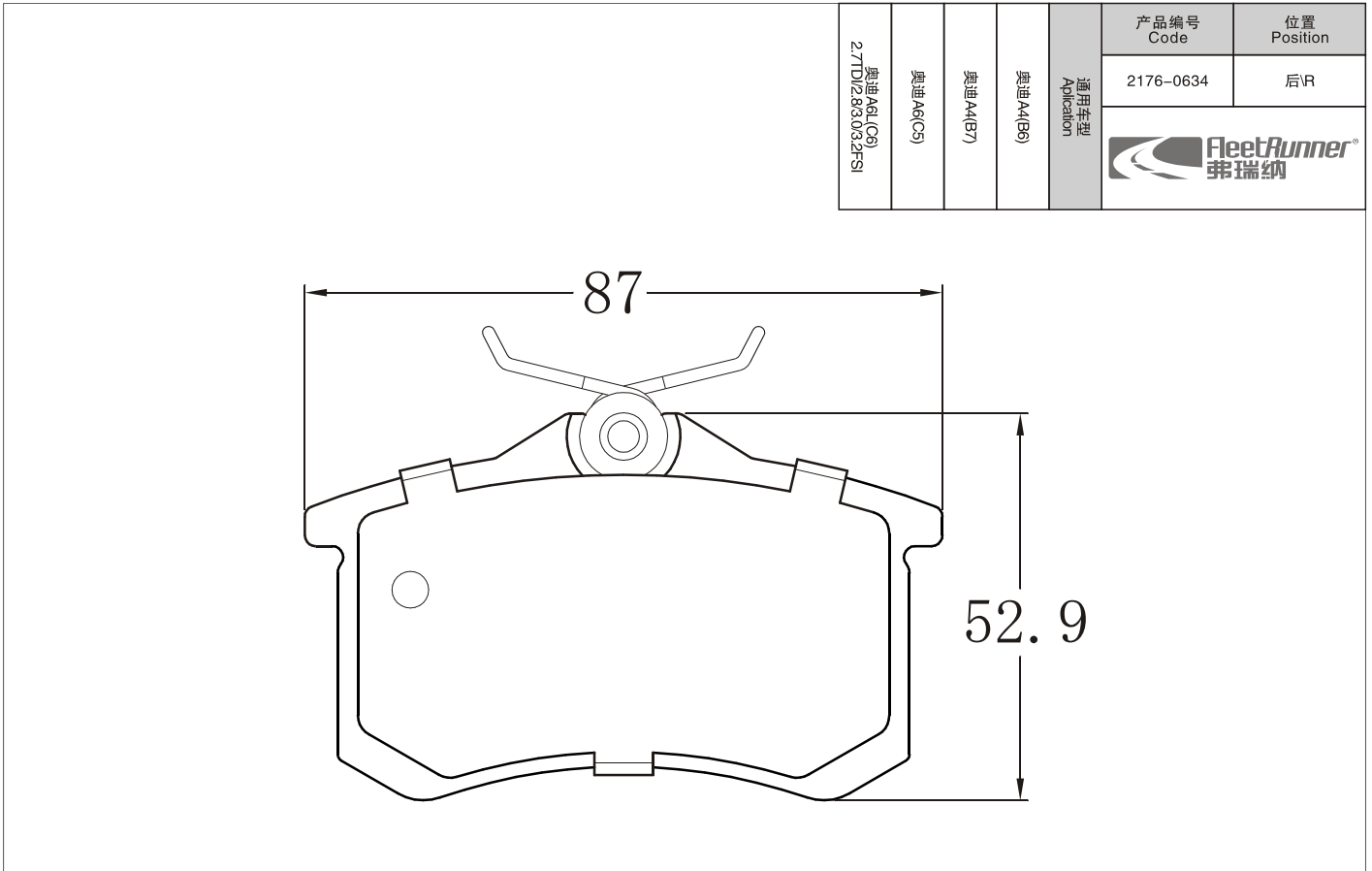
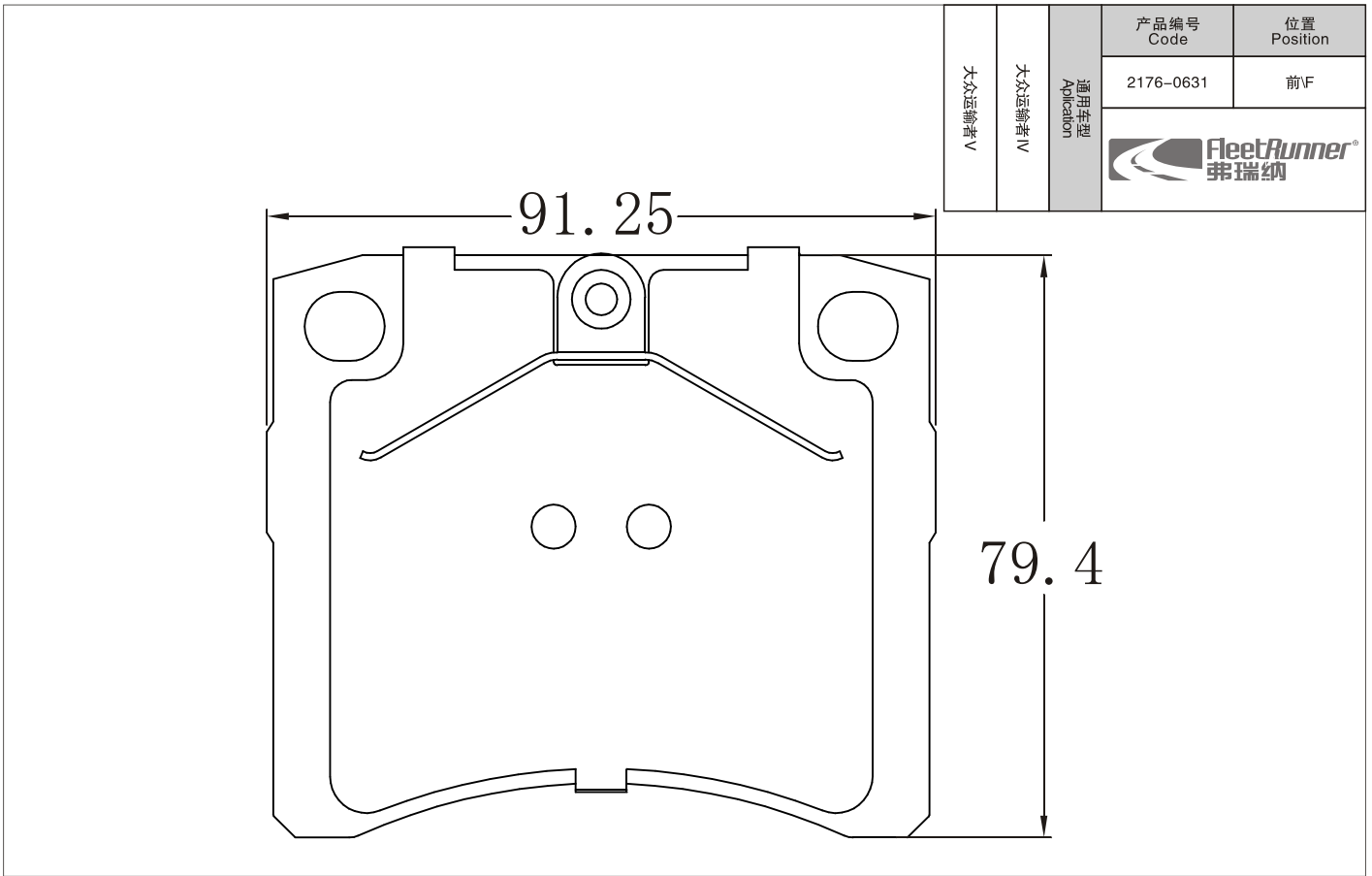
标致406 (8B) 标致406 (8C) 标致607	通用车型 Application	产品编号 Code	位置 Position
		2176-0620	前F
		 弗瑞纳	





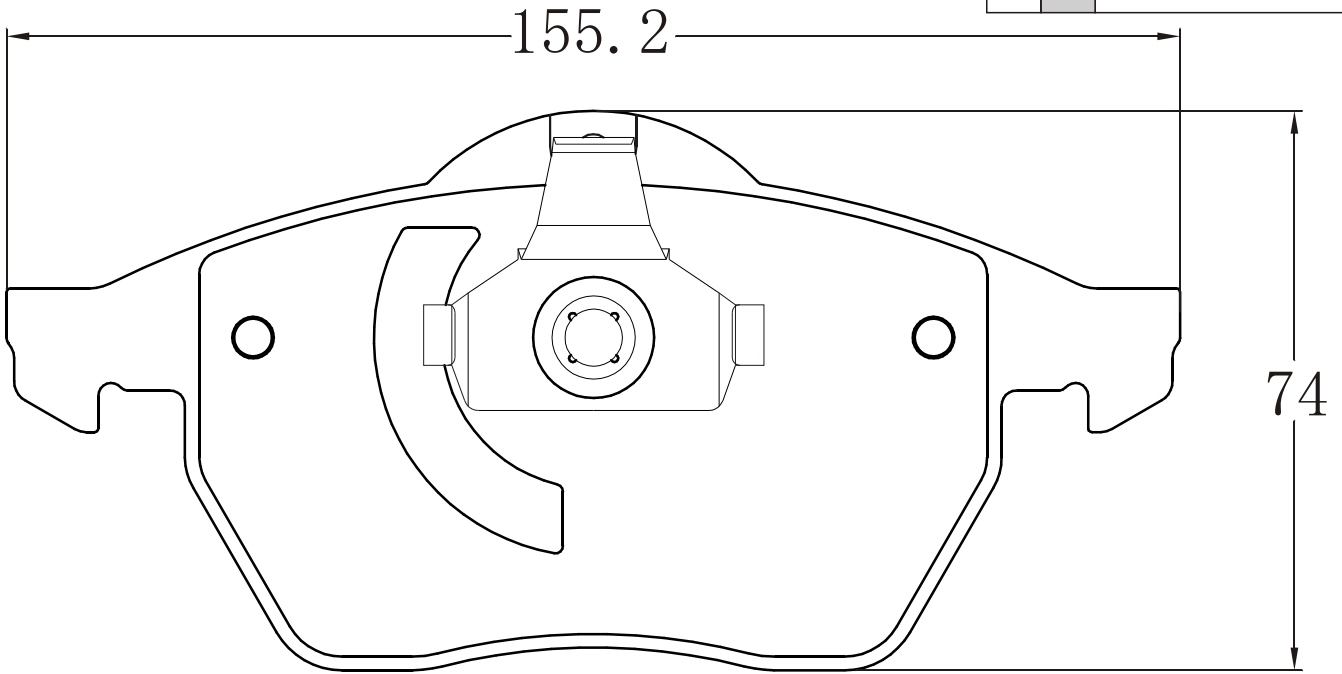

欧宝威达 VECTRA	通用车型 Application	产品编号 Code	位置 Position
		2176-0635	前F
			

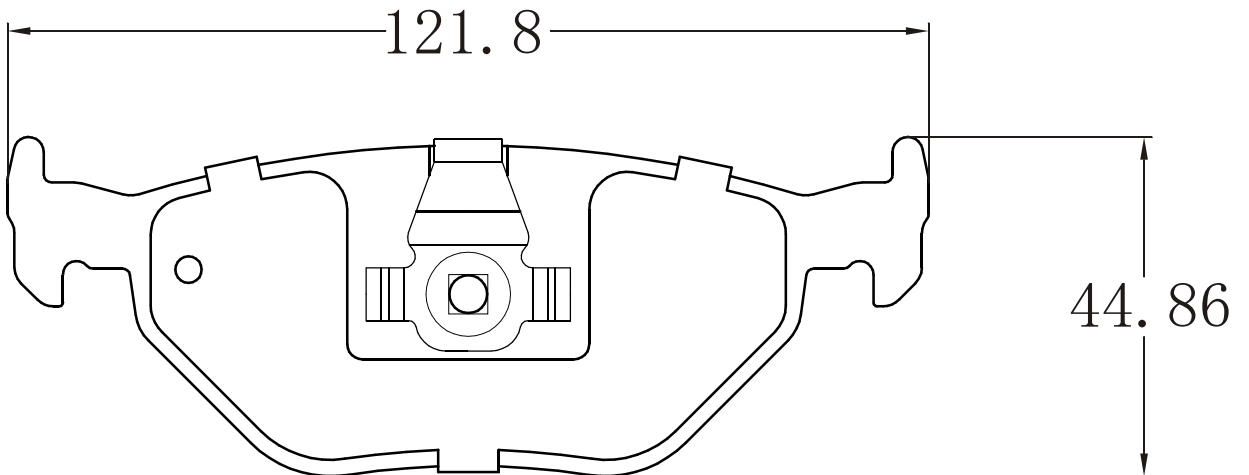

欧宝赛飞利 ZAFIRA 1.8i2.2	通用车型 Application	产品编号 Code	位置 Position
		2176-0650	前F
			



通用车型 Application	产品编号 Code	位置 Position
	2176-0668	前F
		
大众Cross波罗 CROSS POLO 大众波罗劲情(PQ24) POLO JINQIN 大众波罗劲取(PQ24) POLO JINQU		

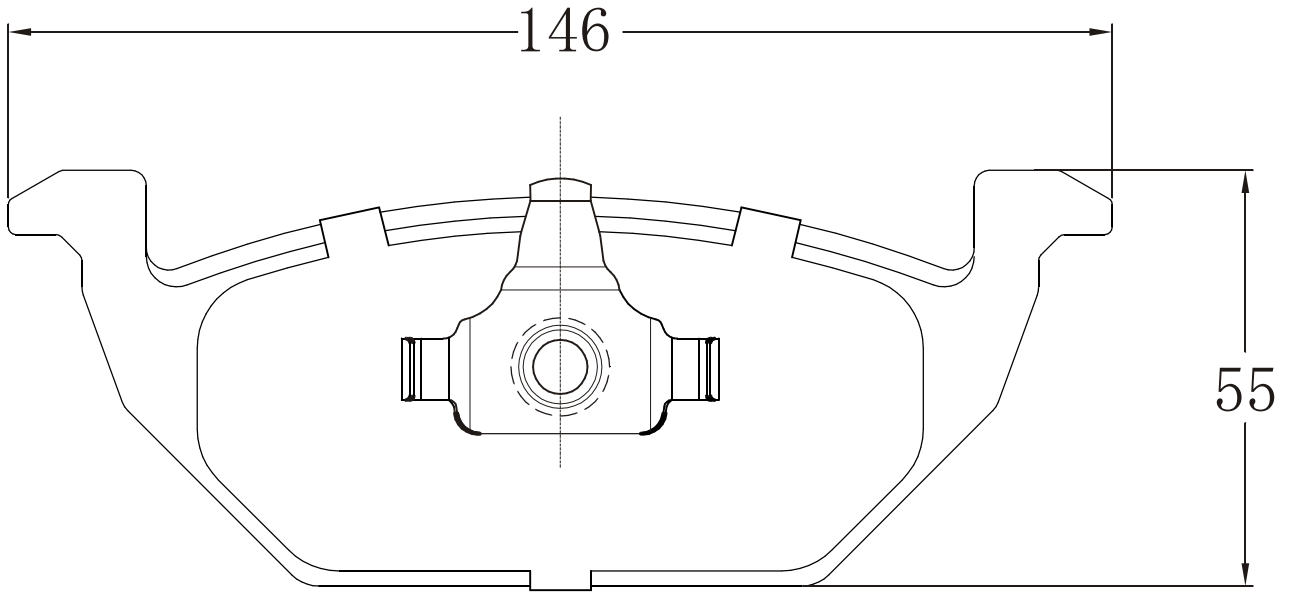

通用车型 Application	产品编号 Code	位置 Position
	2176-0675	后R
		
宝马325i(E46) 3SERIES 名爵6 MG6 名爵7 MG7		

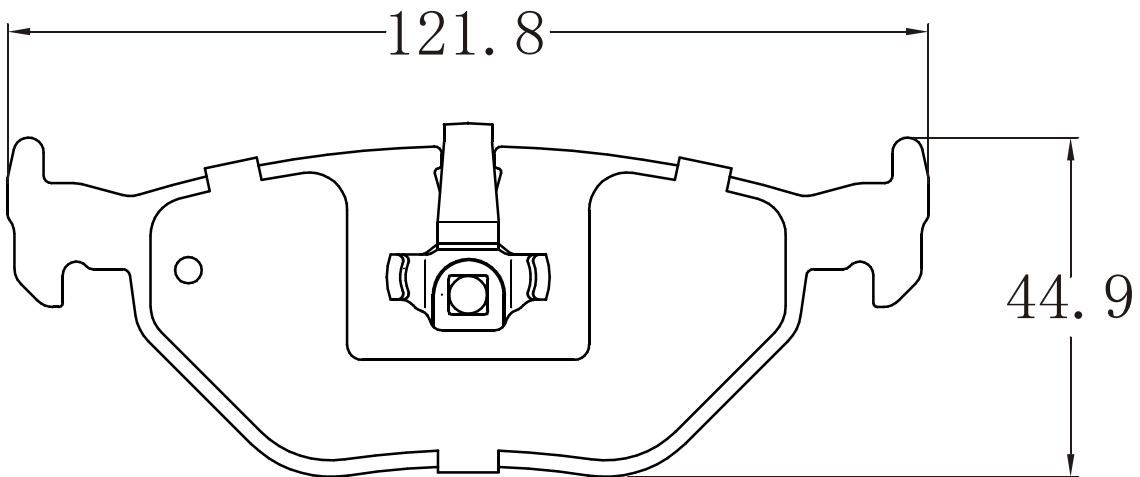

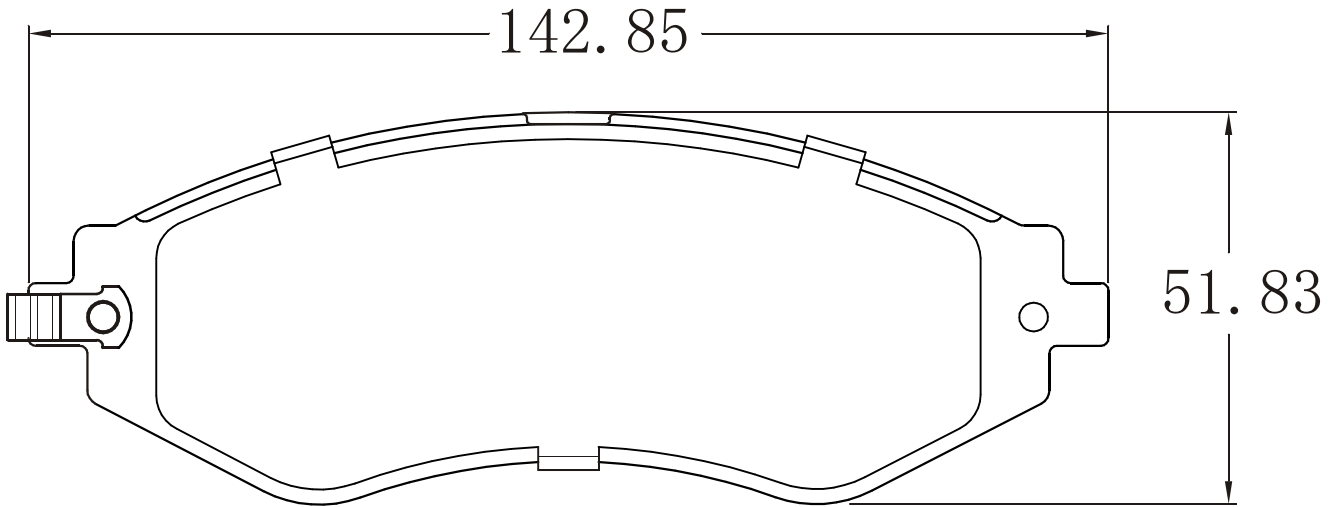

别克凯越 HRV EXCELLE HRV	通用车型 Application	产品编号 Code	位置 Position
		2176-0682 2176-1208	前F
			



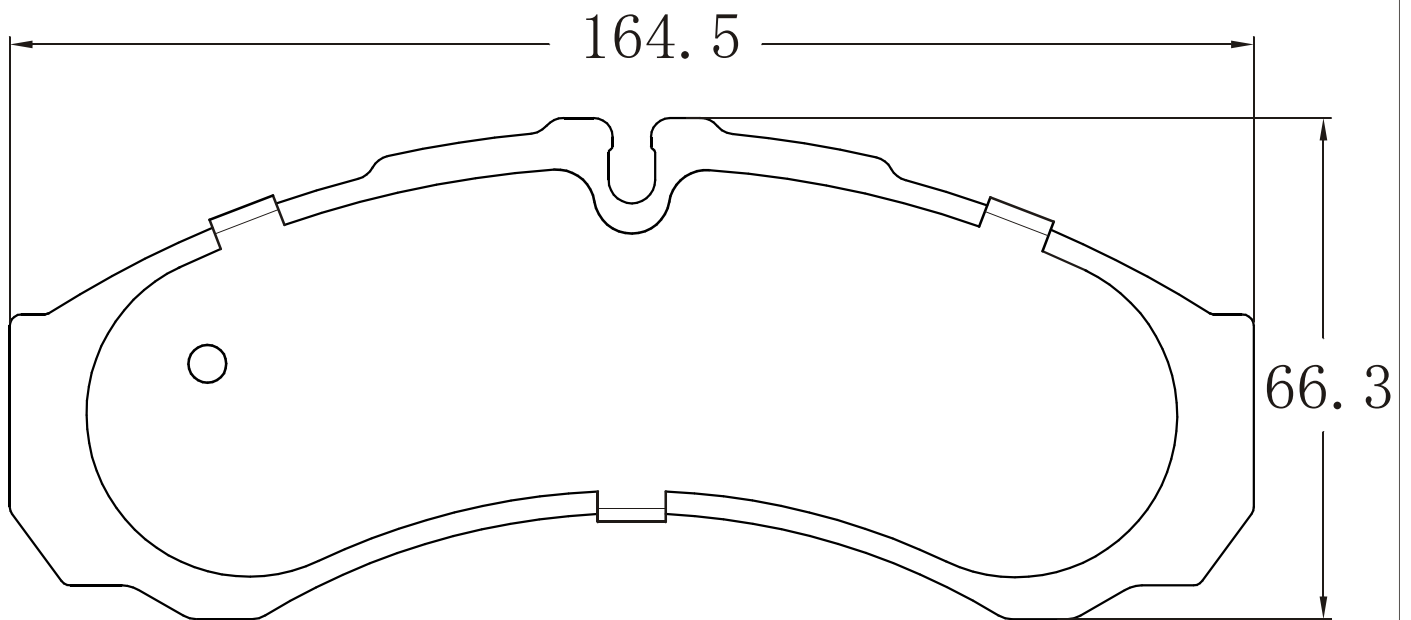

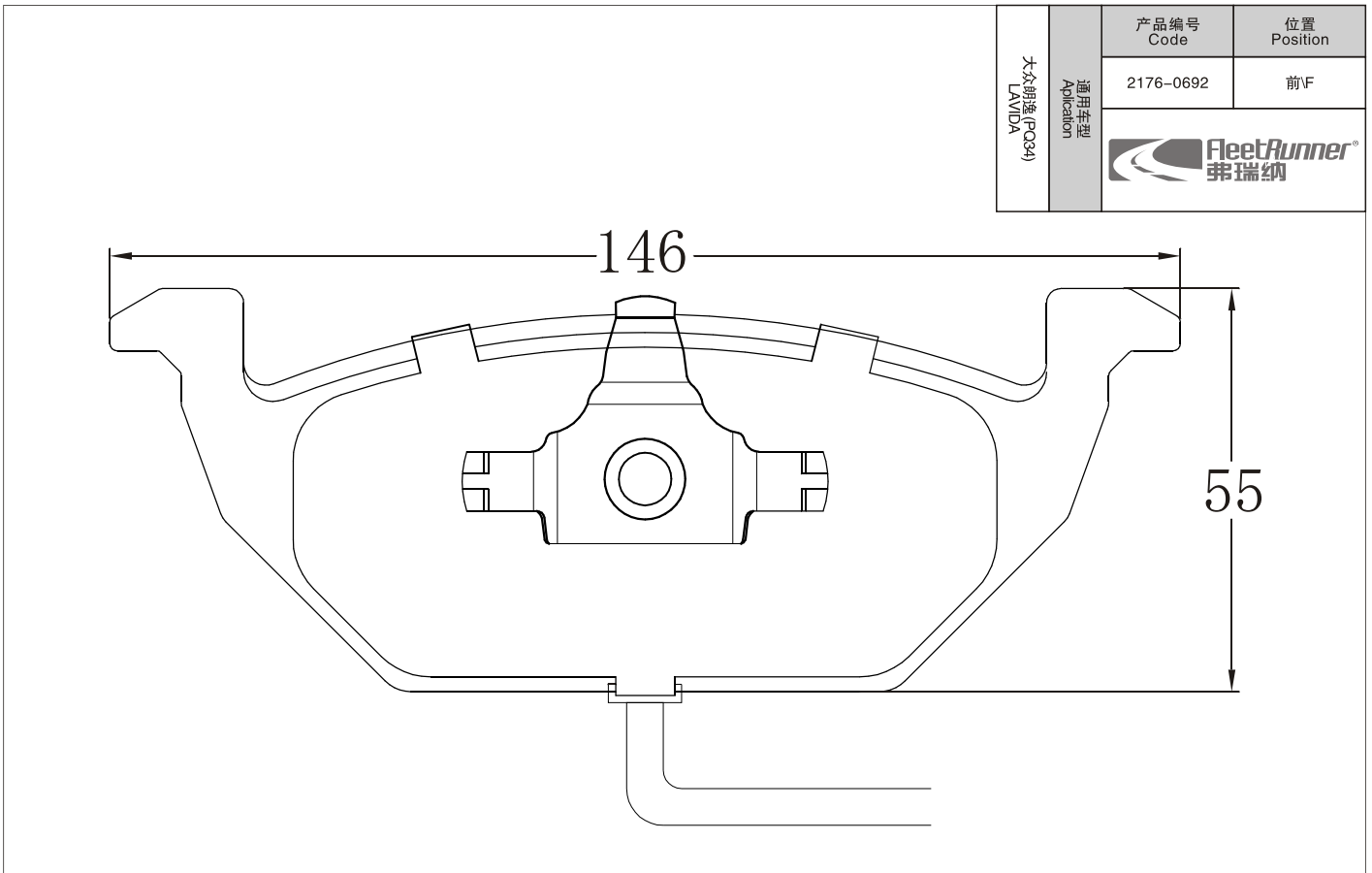
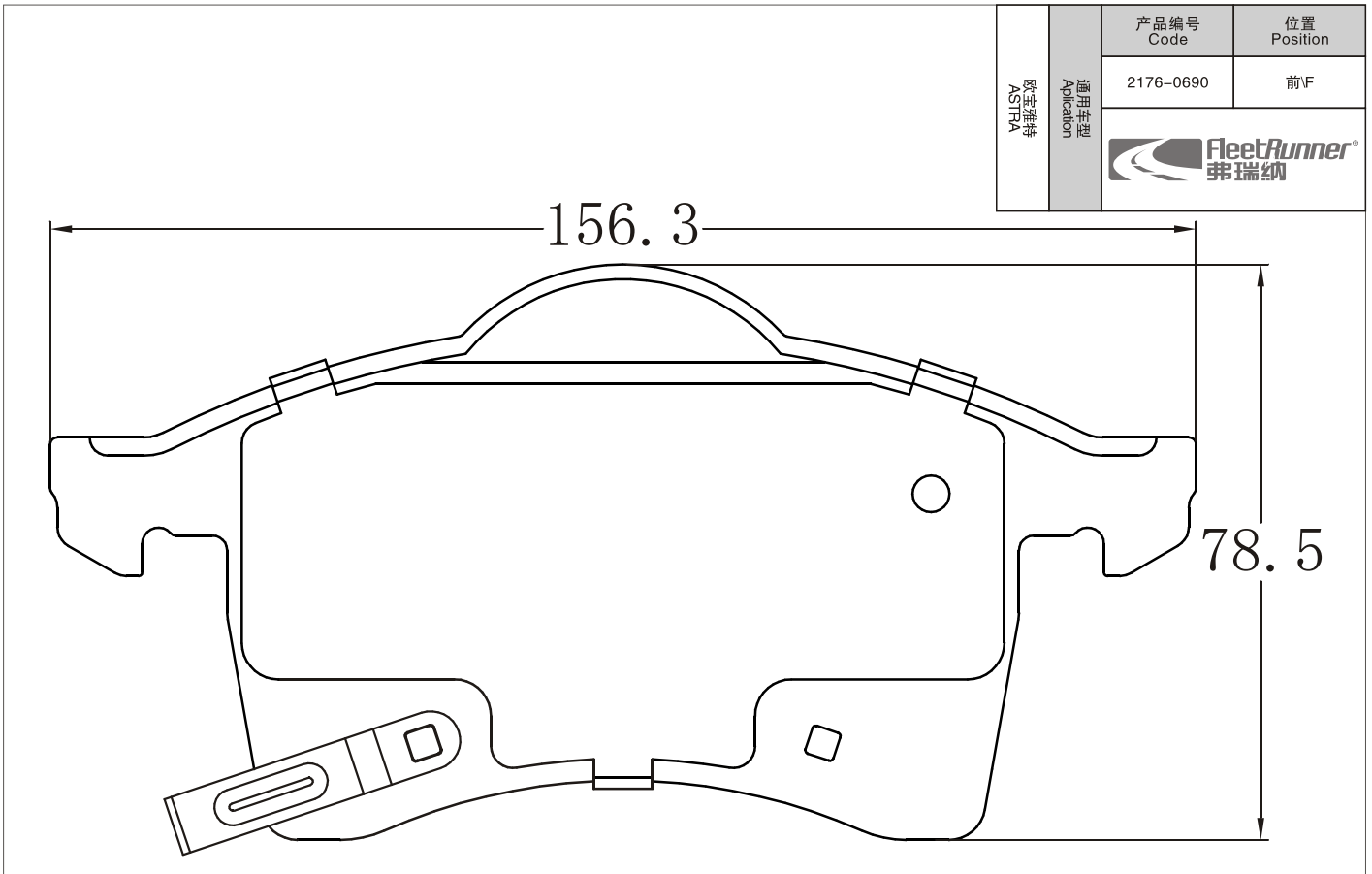
依维柯都灵 V Daily-V	通用车型 Application	产品编号 Code	位置 Position
		2176-0684	前F
			





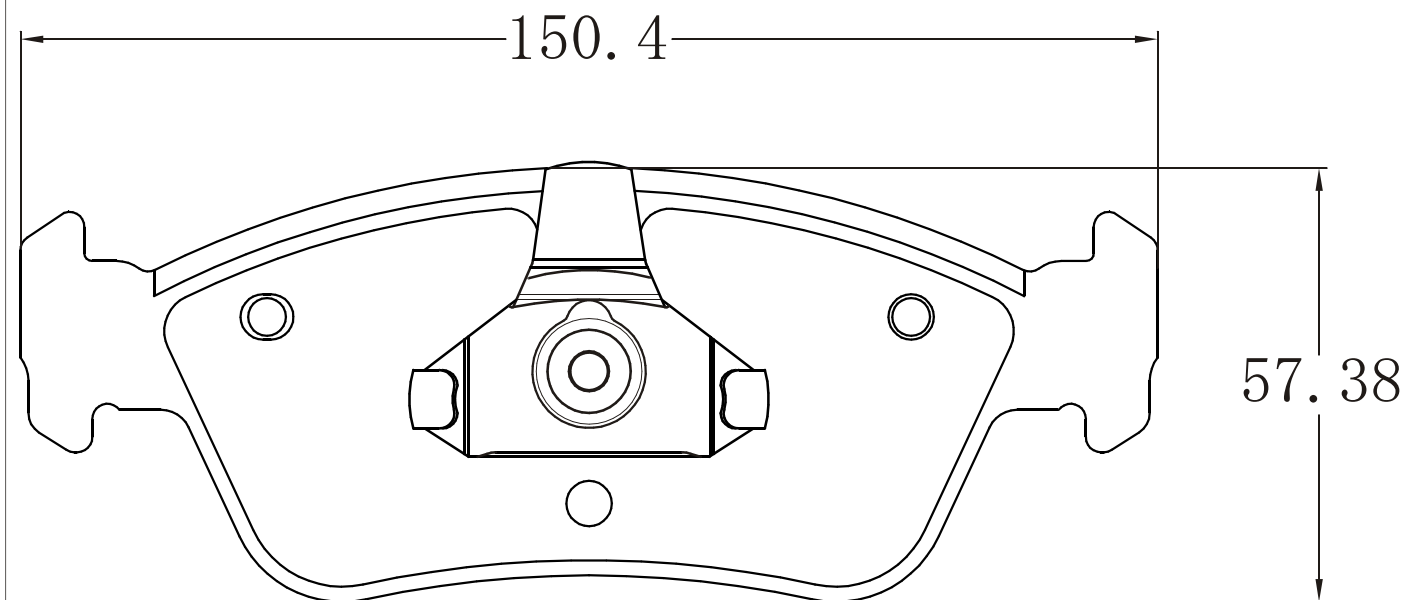

宝马3系(E46) 3 SERIES	通用车型 Application	产品编号 Code	位置 Position
		2176-0757	前F
			

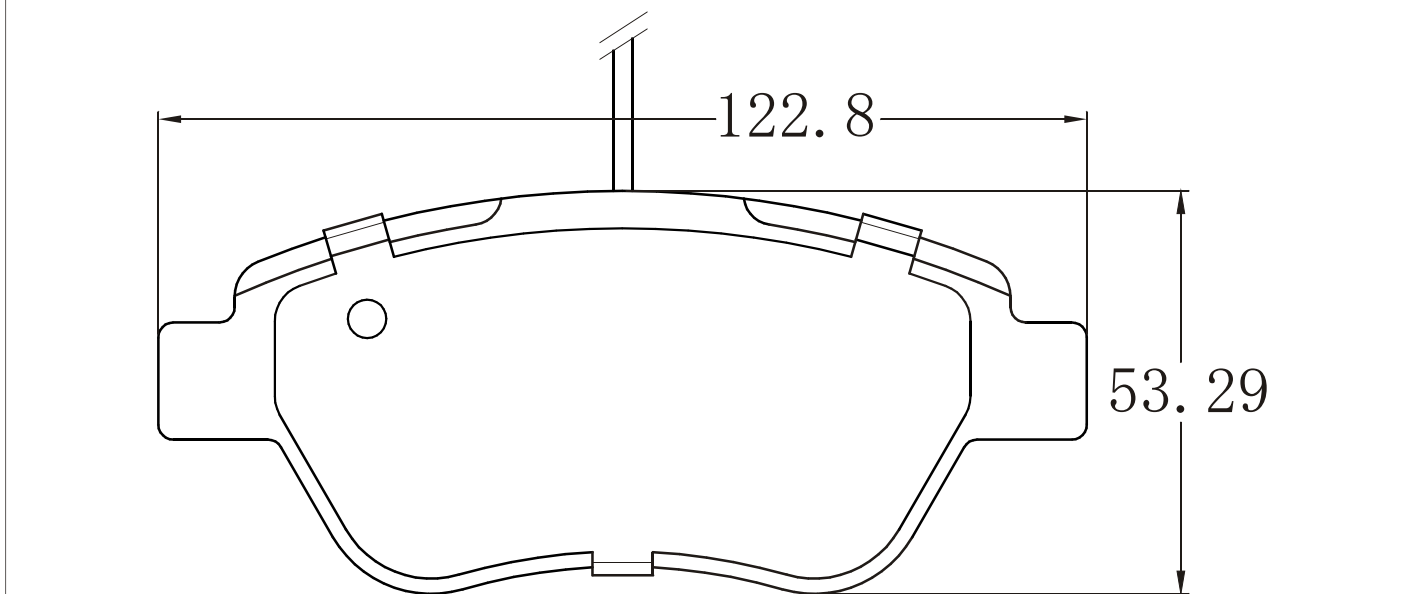

菲亚特派力奥 PALIO 1.5	通用车型 Application	产品编号 Code	位置 Position
		2176-0763	前F
			



大众夏朗 (7M9) SHARAN 2.8 V6 24V	通用车型 Application	产品编号 Code	位置 Position
		2176-0786	后R
			

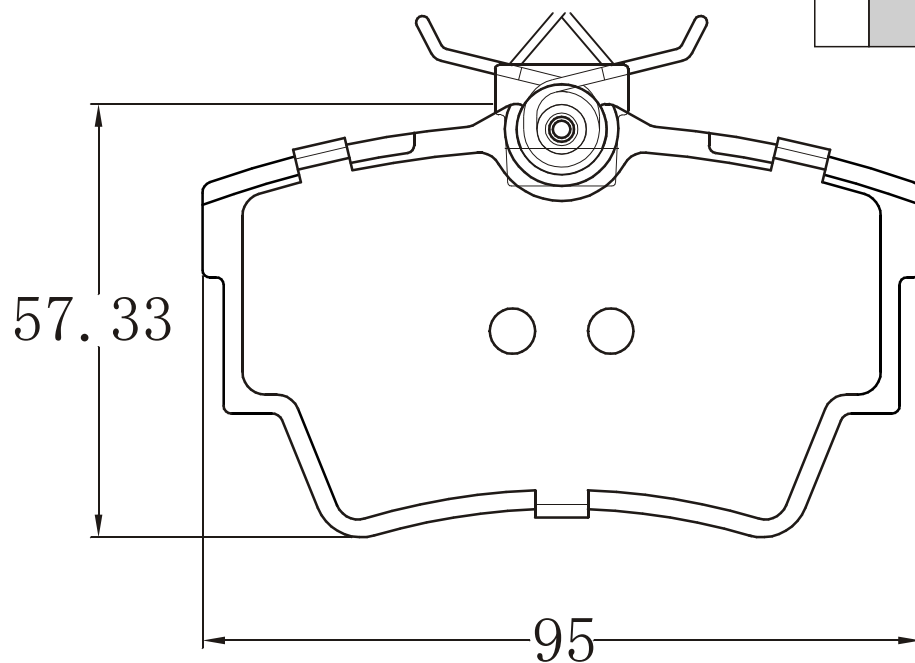

奥迪 A4(B6) 奥迪 A4(B7) 奥迪 A6(C5) 奥迪 A8(L/C9) 2.0 TFSI/2.4	通用车型 Application	产品编号 Code	位置 Position
		2176-0790	前F
			

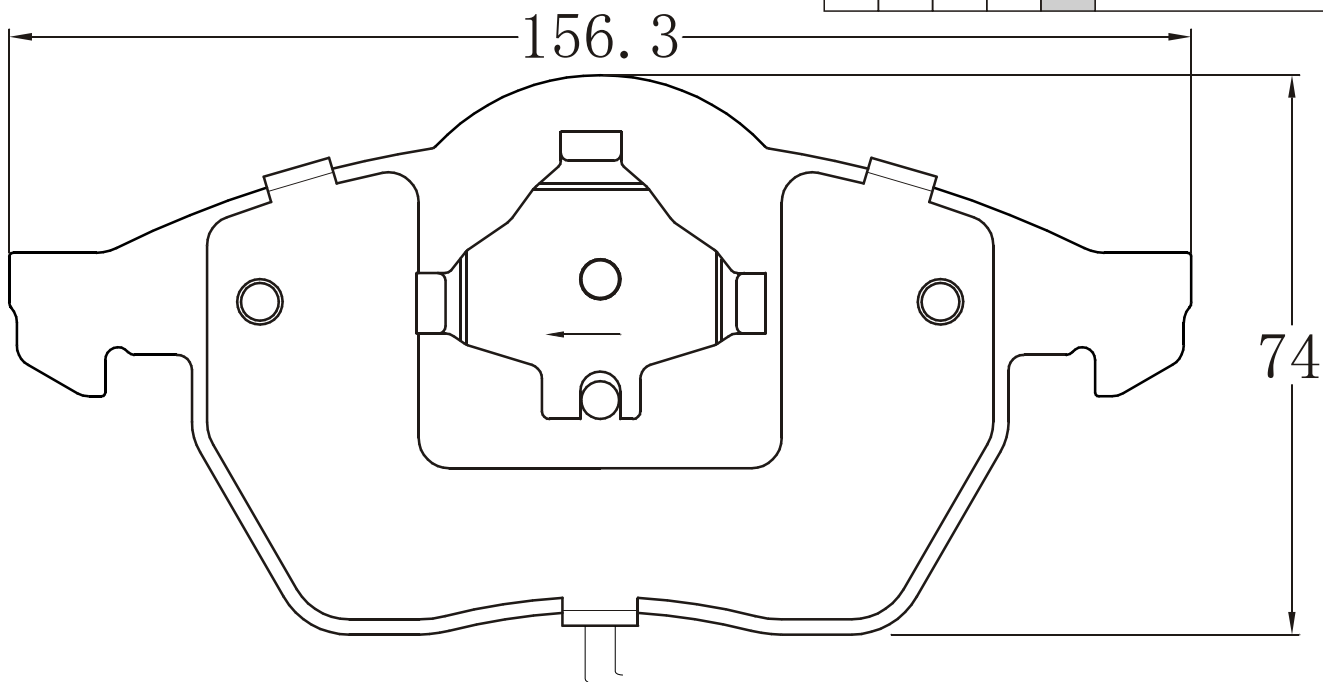

雪铁龙OS (RC) 2.0	通用车型 Application	产品编号 Code	位置 Position
		2176-0793	前F
		 弗瑞纳	

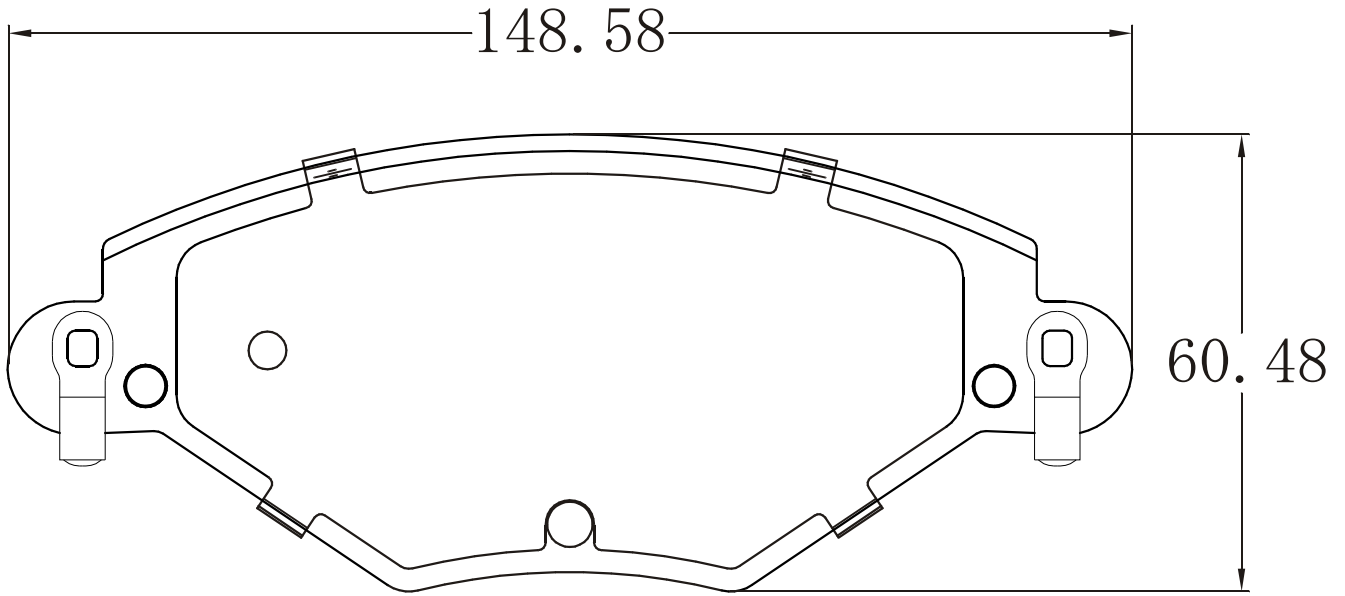

雪铁龙OS (RC) 2.0	通用车型 Application	产品编号 Code	位置 Position
		2176-0800	后R
		 弗瑞纳	

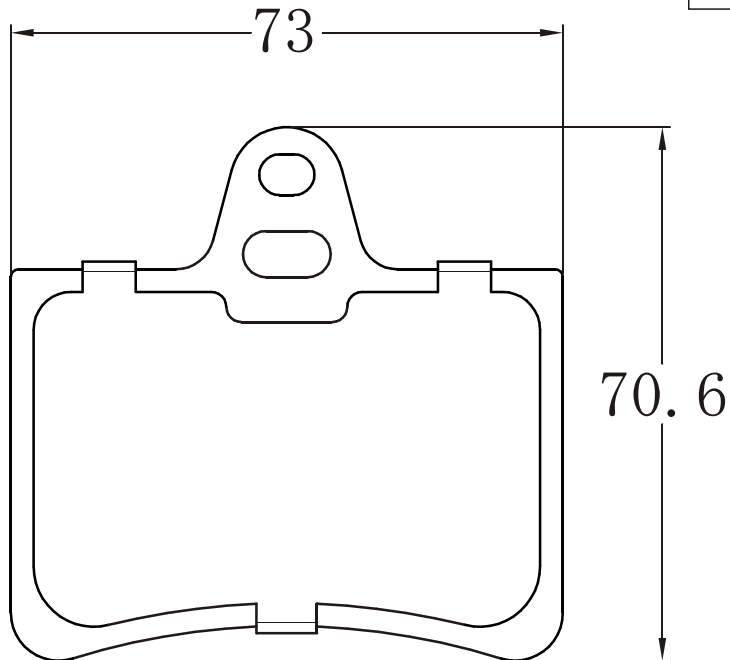

雪铁龙 FUKANG 1.6	雪铁龙C2 (T11) 1.6	通用车型 Application	产品编号 Code	位置 Position
			2176-0802	前F
				

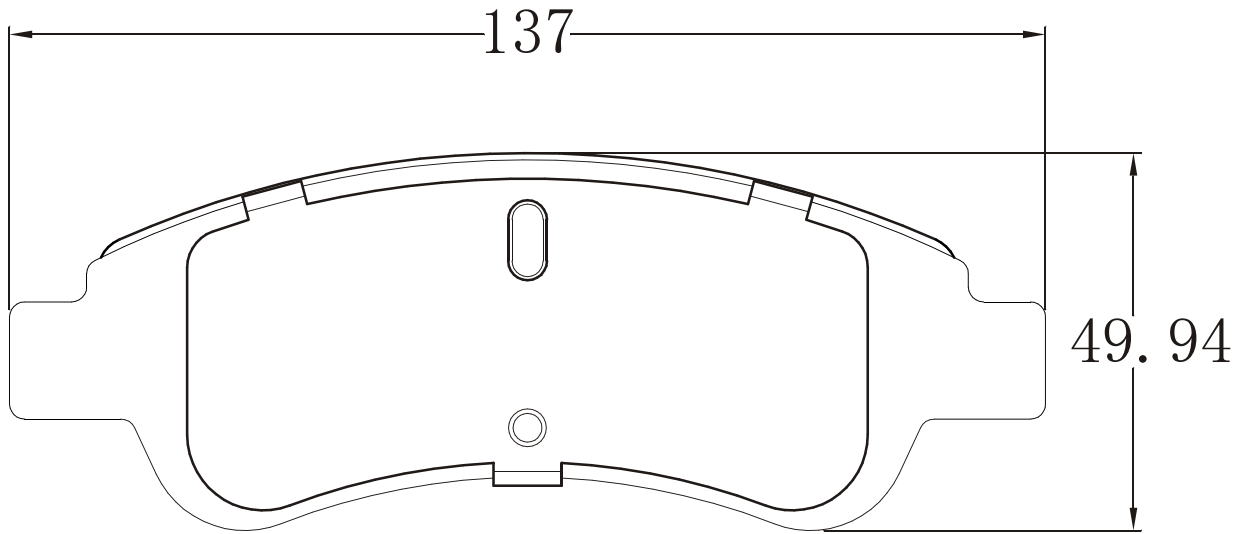

雪铁龙赛纳 XSARA	通用车型 Application	产品编号 Code	位置 Position
		2176-0807	前F
			

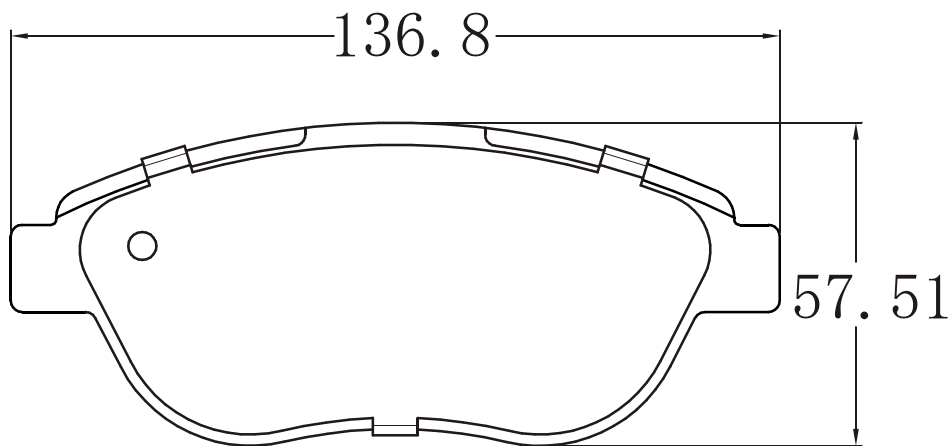

雪铁龙甘娜 MEGANA	通用车型 Application	产品编号 Code	位置 Position
		2176-0816	前F
			

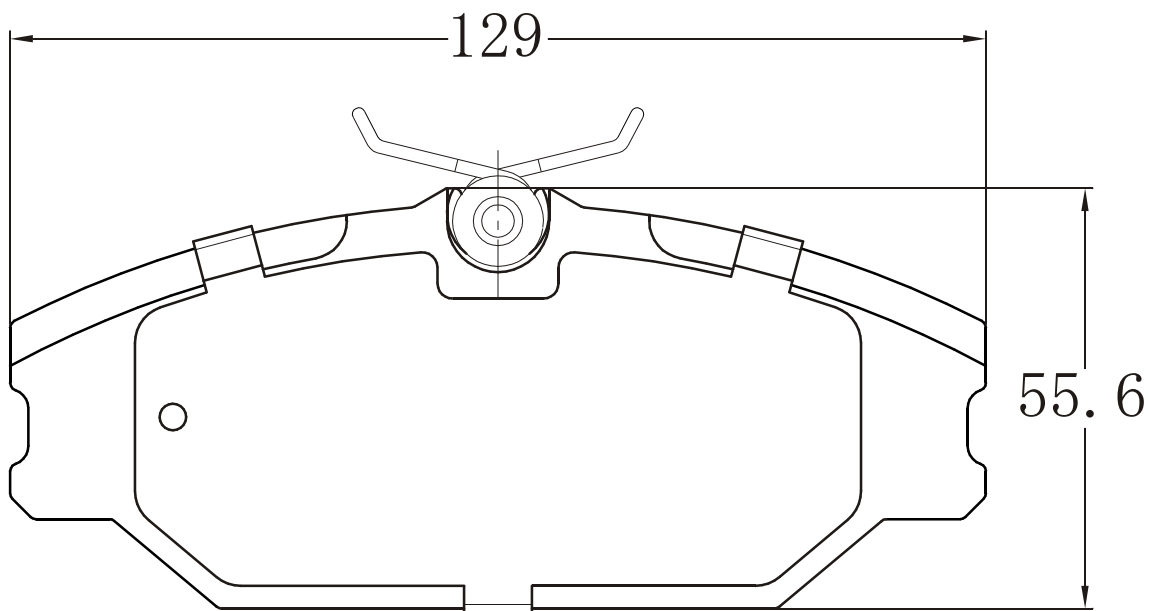

雪铁龙C8	通用车型 Application	产品编号 Code	位置 Position
		2176-0831	前F
			

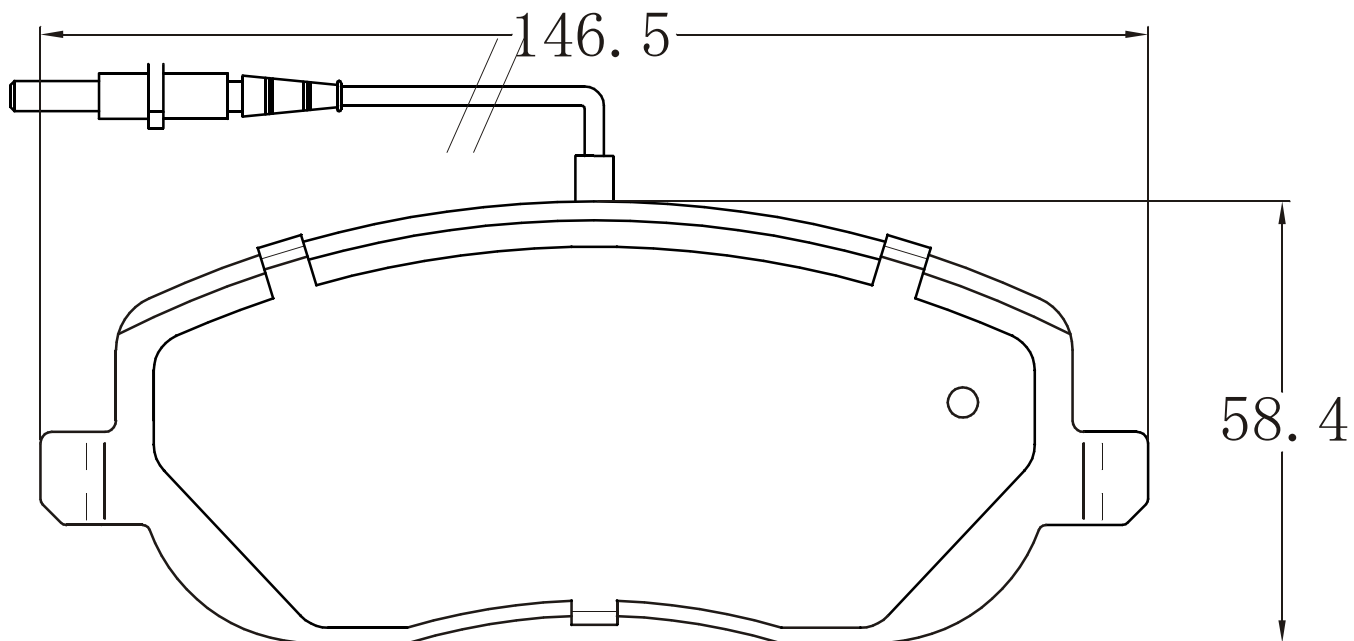

丰田花冠 COROLLA	通用车型 Application	产品编号 Code	位置 Position
		2176-0836	后R
		 弗瑞纳	

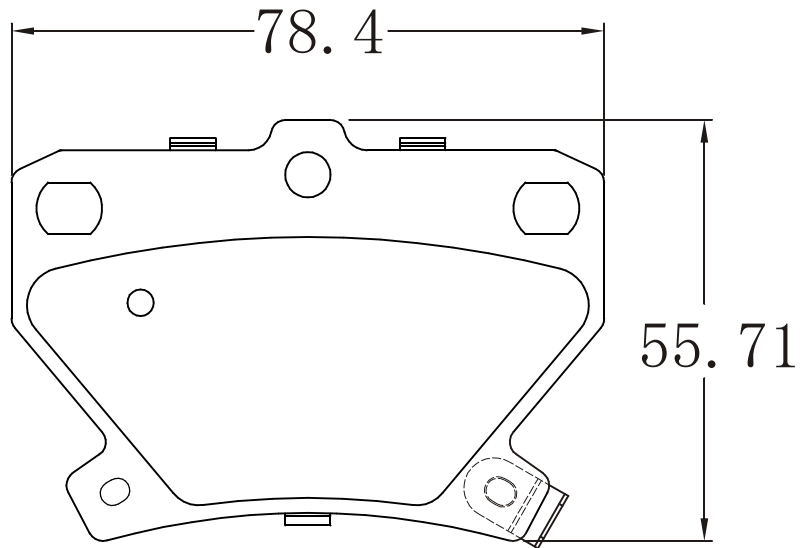

丰田花冠 COROLLA	通用车型 Application	产品编号 Code	位置 Position
		2176-0837	前F
		 弗瑞纳	

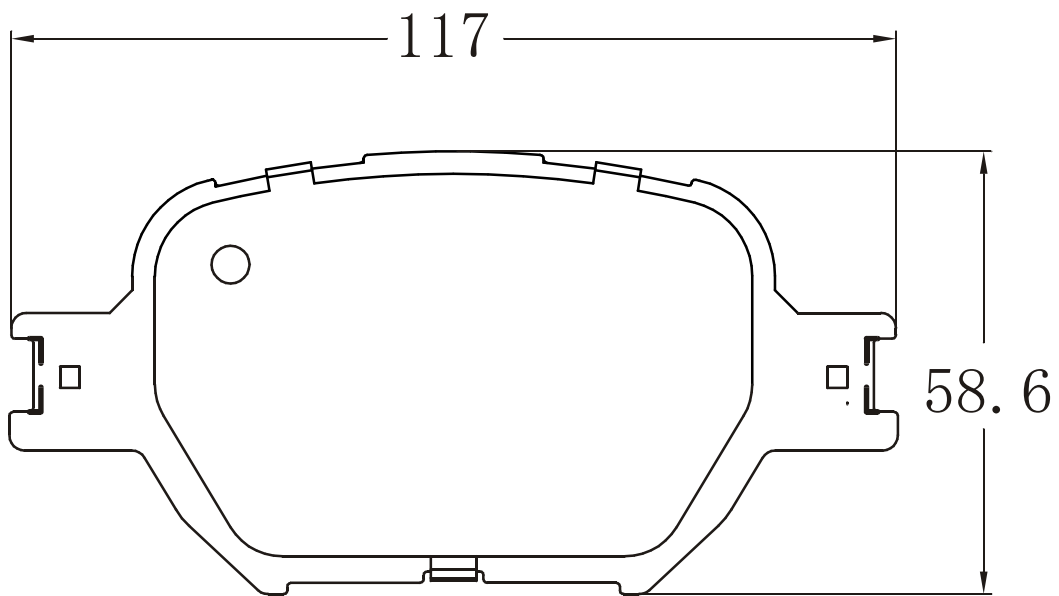

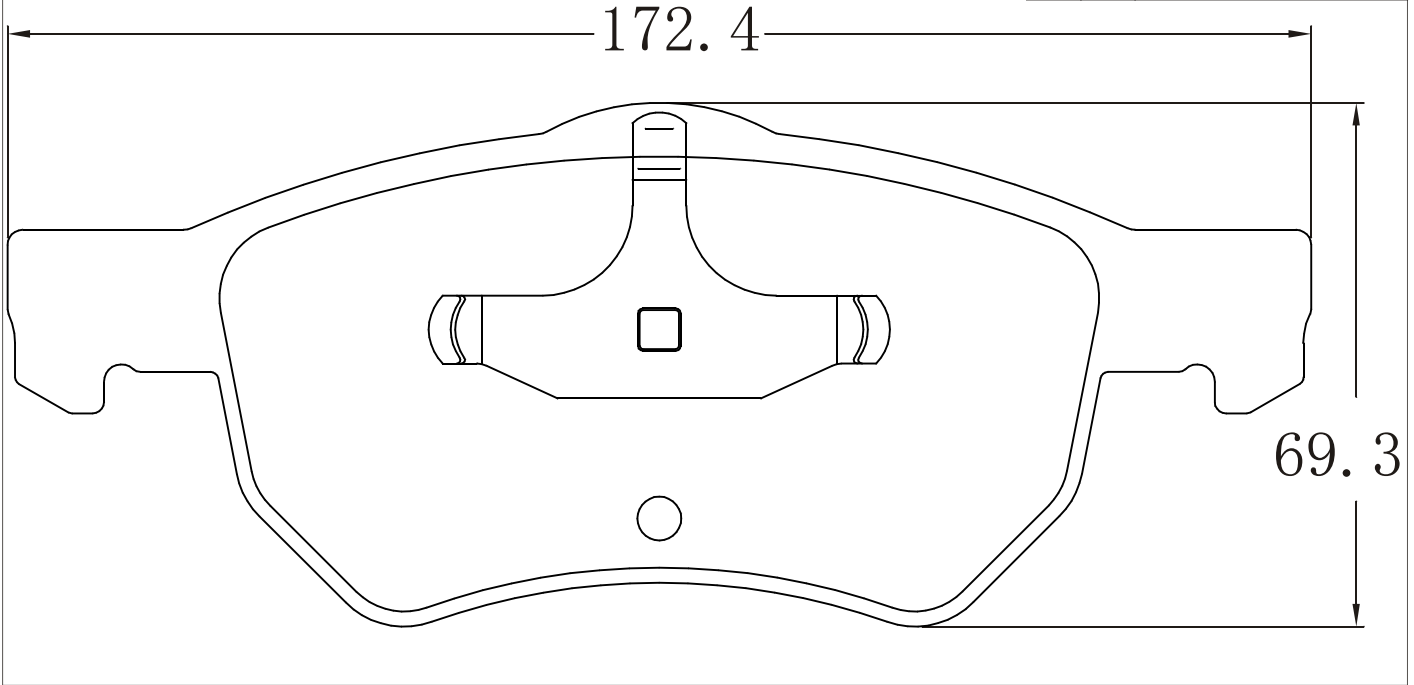

道奇凯领 (6-档胎) CARAVAN	通用车型 Application	产品编号 Code	位置 Position
		2176-0841	前F
		 弗瑞纳	



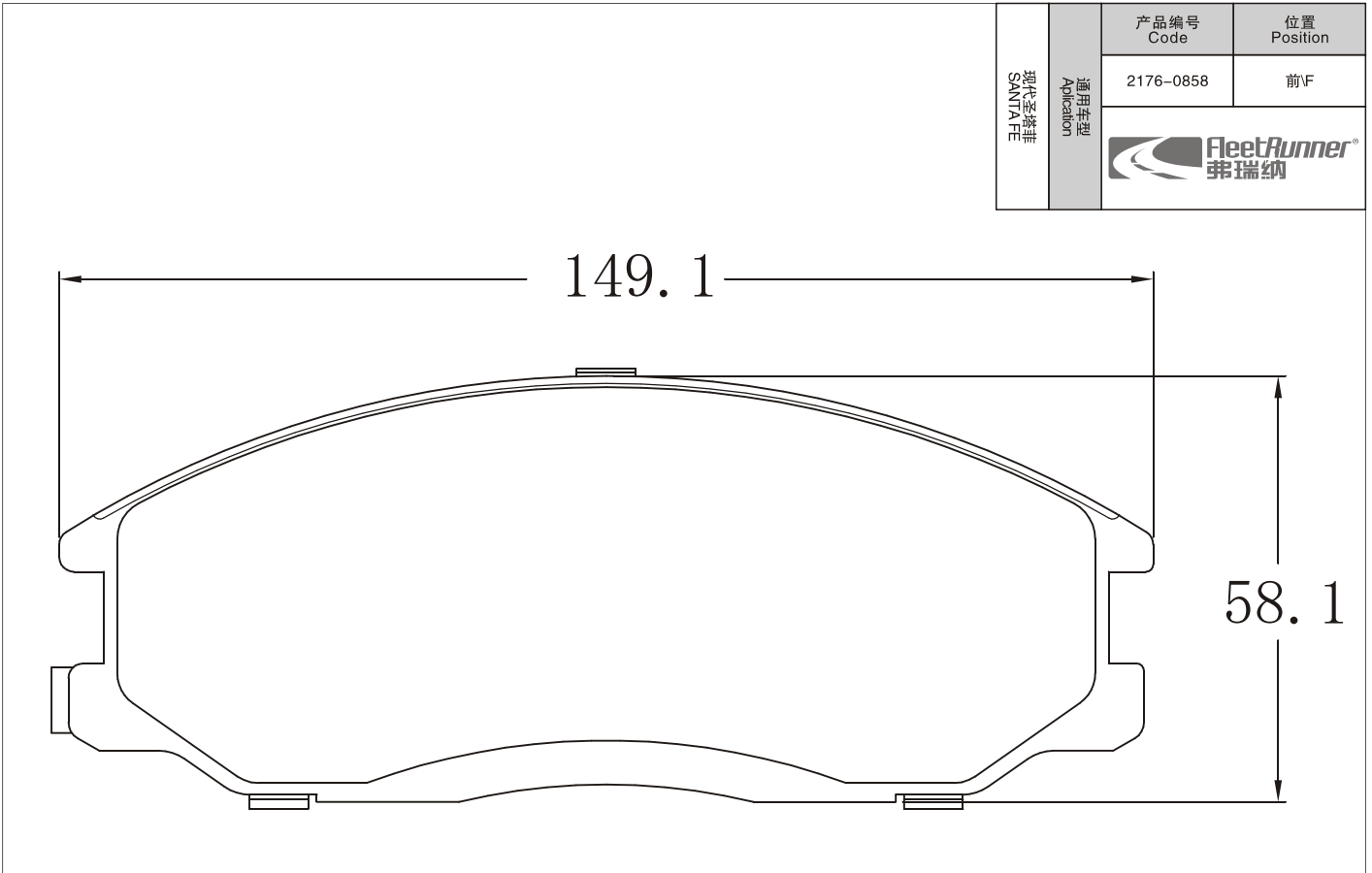

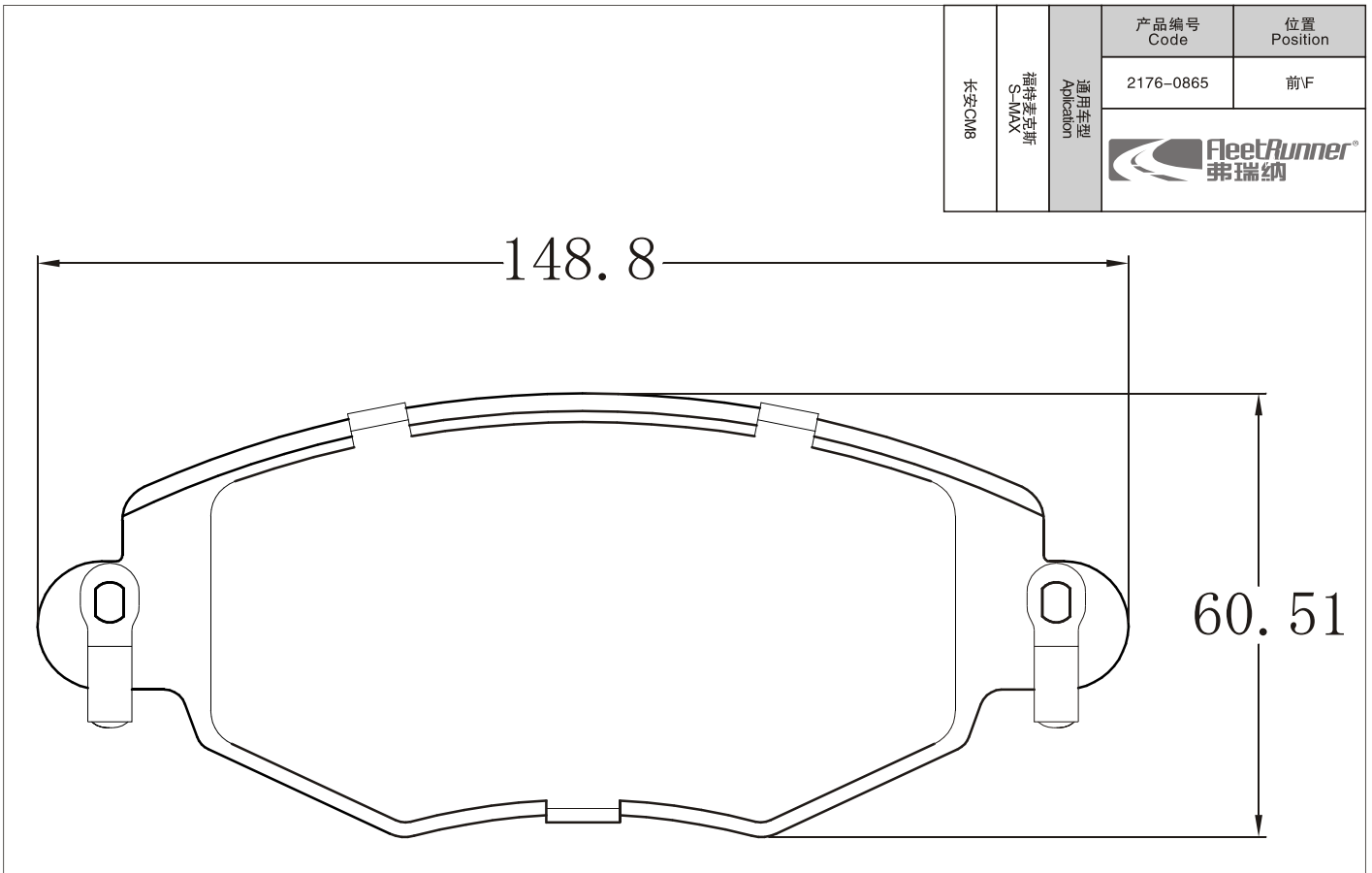
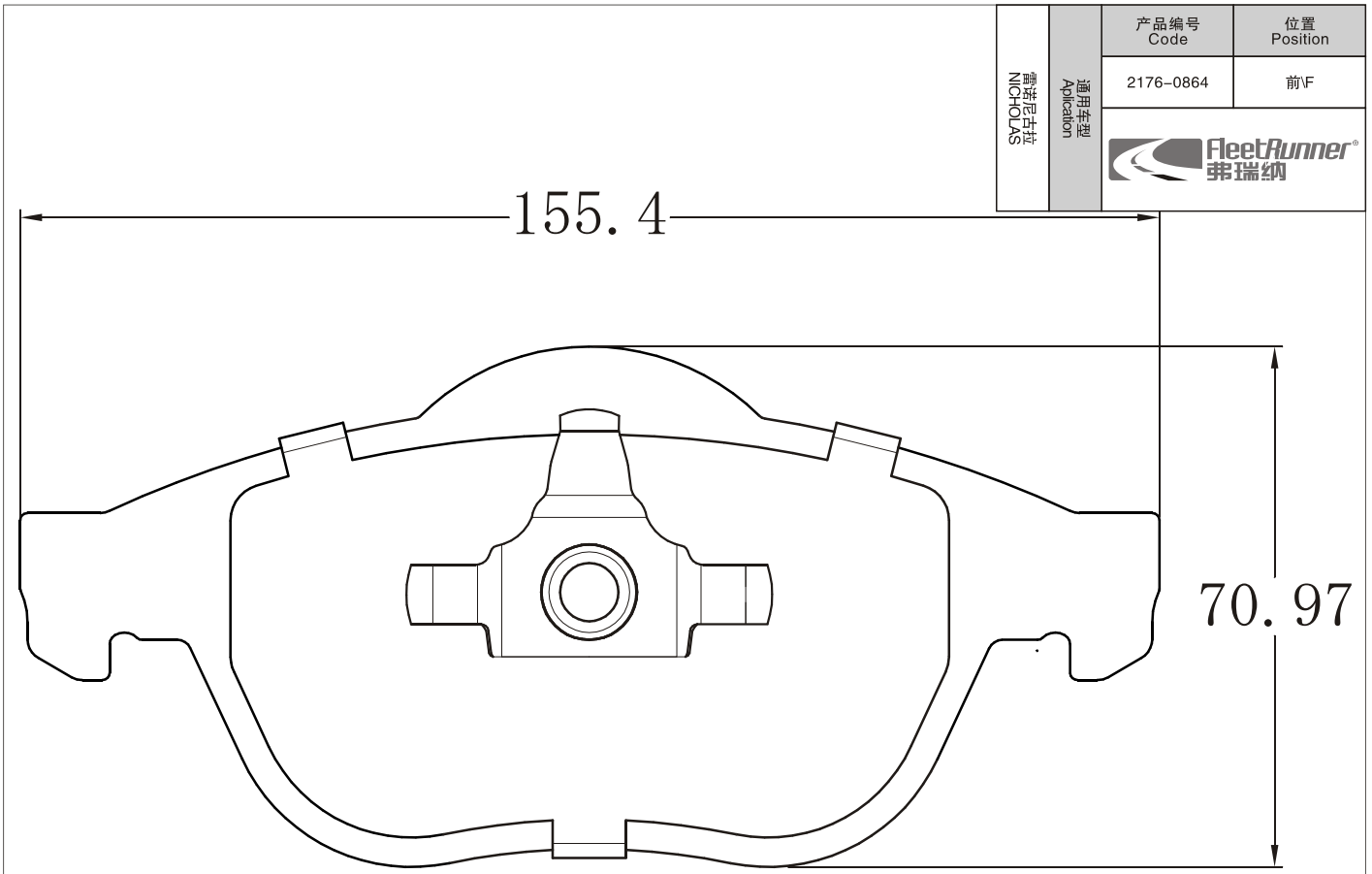
现代圣塔菲 SANTA FE	通用车型 Application	产品编号 Code	位置 Position
		2176-0858	前F
		 弗瑞纳	



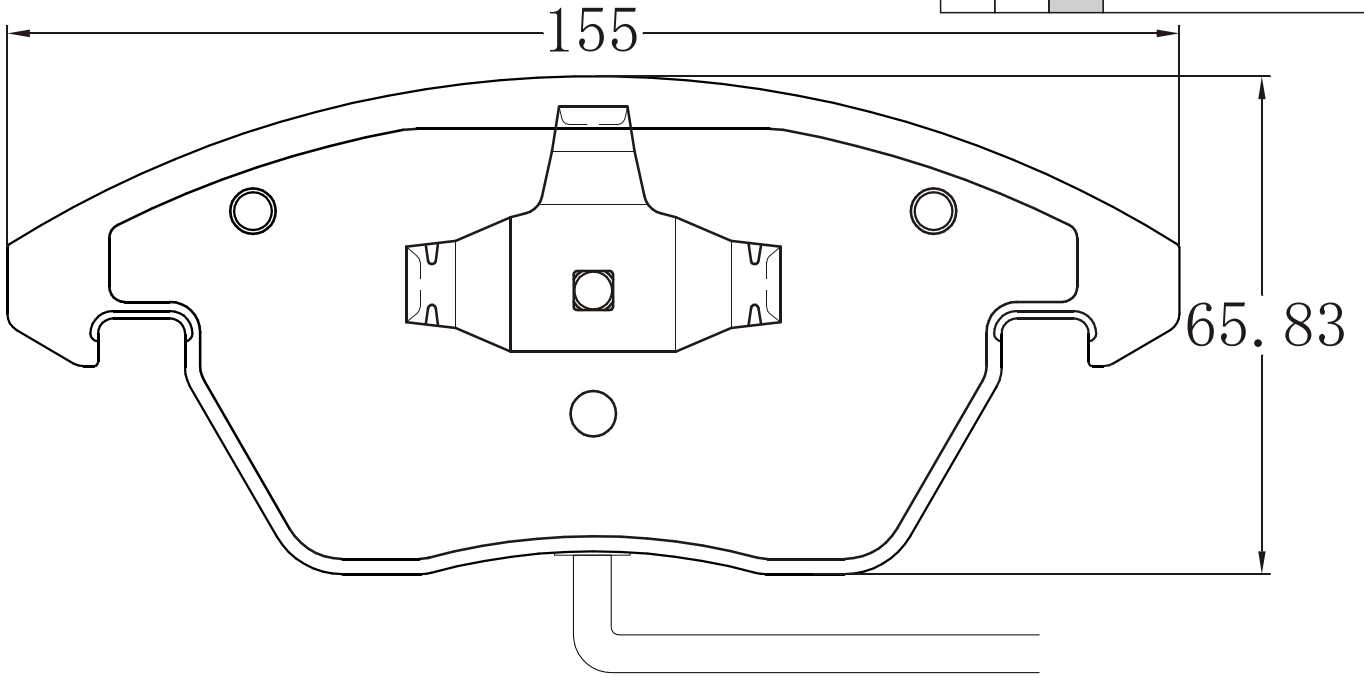

大众途安 (PO35) TOURAN 大众斯柯达明锐 (PO35) OCTAVIA 1.8T	通用车型 Application	产品编号 Code	位置 Position
		2176-0866	前F
			



奔腾 B70	通用车型 Application	产品编号 Code	位置 Position
	奔腾 B50	2176-0876	后R
			

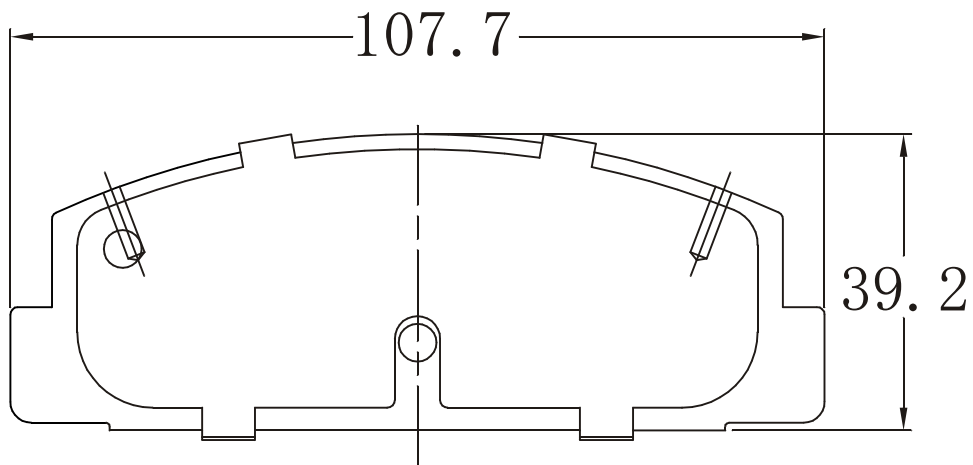

长安OM8	通用车型 Application	产品编号 Code	位置 Position
		2176-0897	后R
			

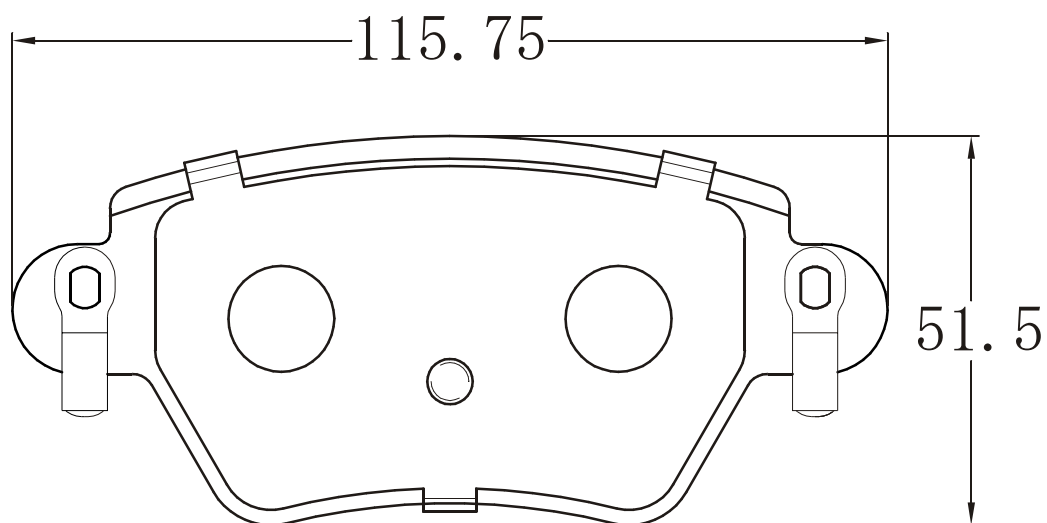

雪佛兰C2 (T11) 1.4	通用车型 Application	产品编号 Code	位置 Position
		2176-0903	前F
			

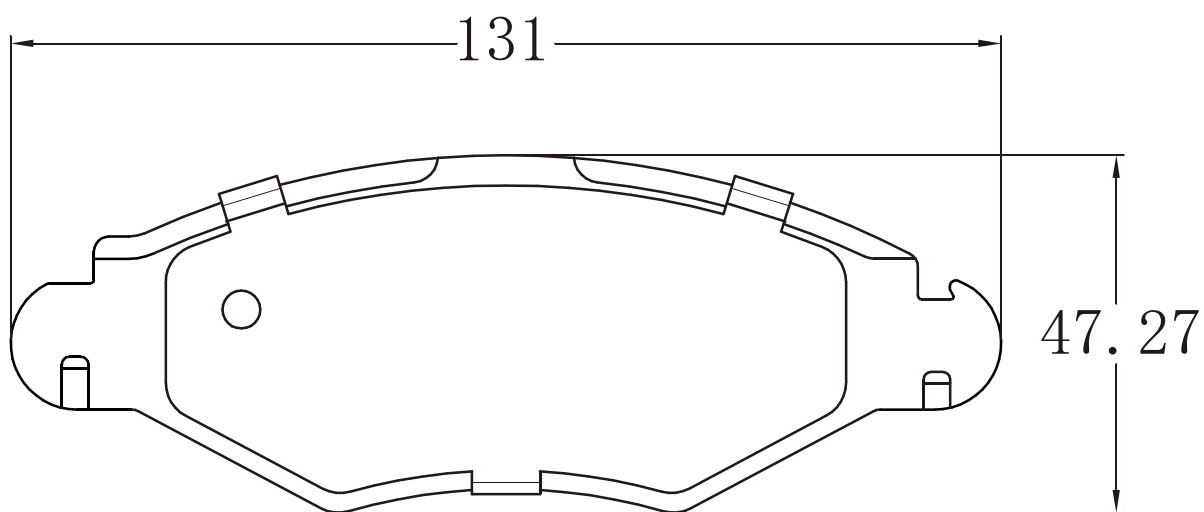

东风雷诺 FUTURE	通用车型 Application	产品编号 Code	位置 Position
		2176-0911	前F
			

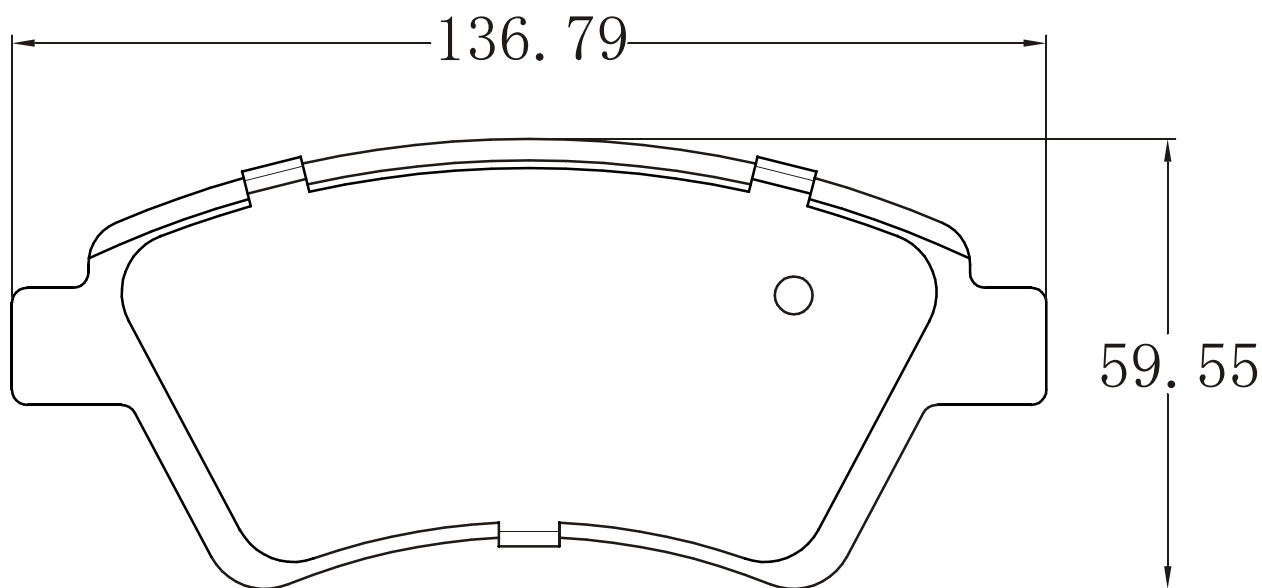

雪铁龙萨拉华加索 XSARA PICASSO 1.6 8V	通用车型 Application	产品编号 Code	位置 Position
		2176-0950	前F
			

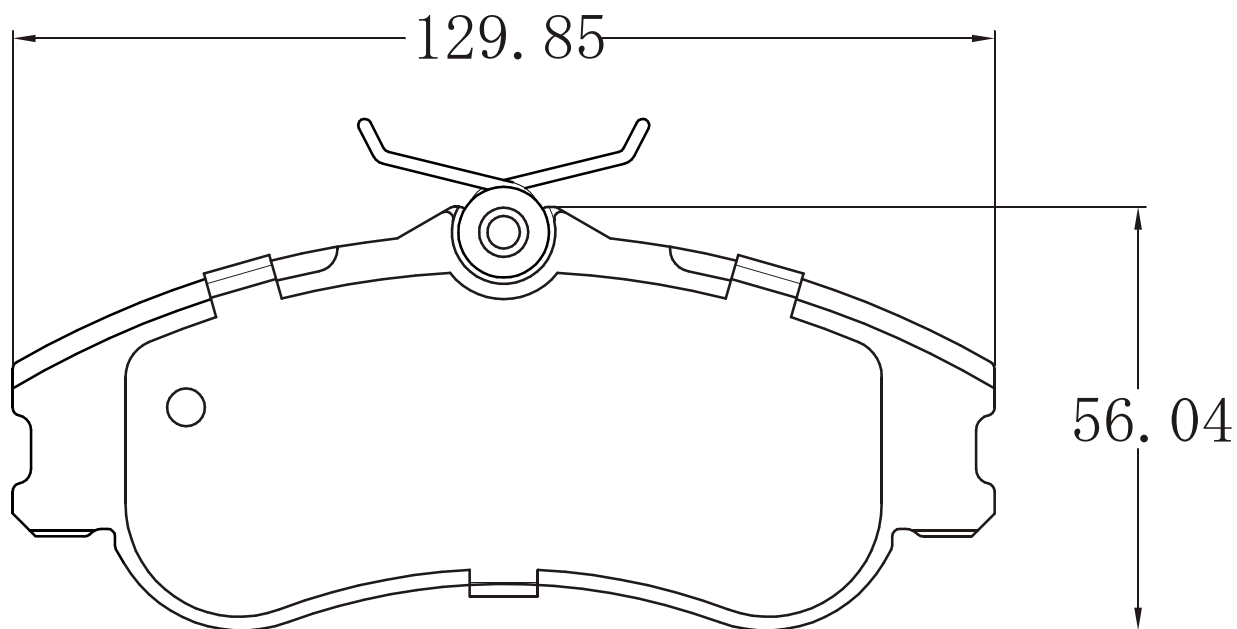

大众宝来(A4) BOHA 1.8	通用车型 Application	产品编号 Code	位置 Position
		2176-0969	前F
			

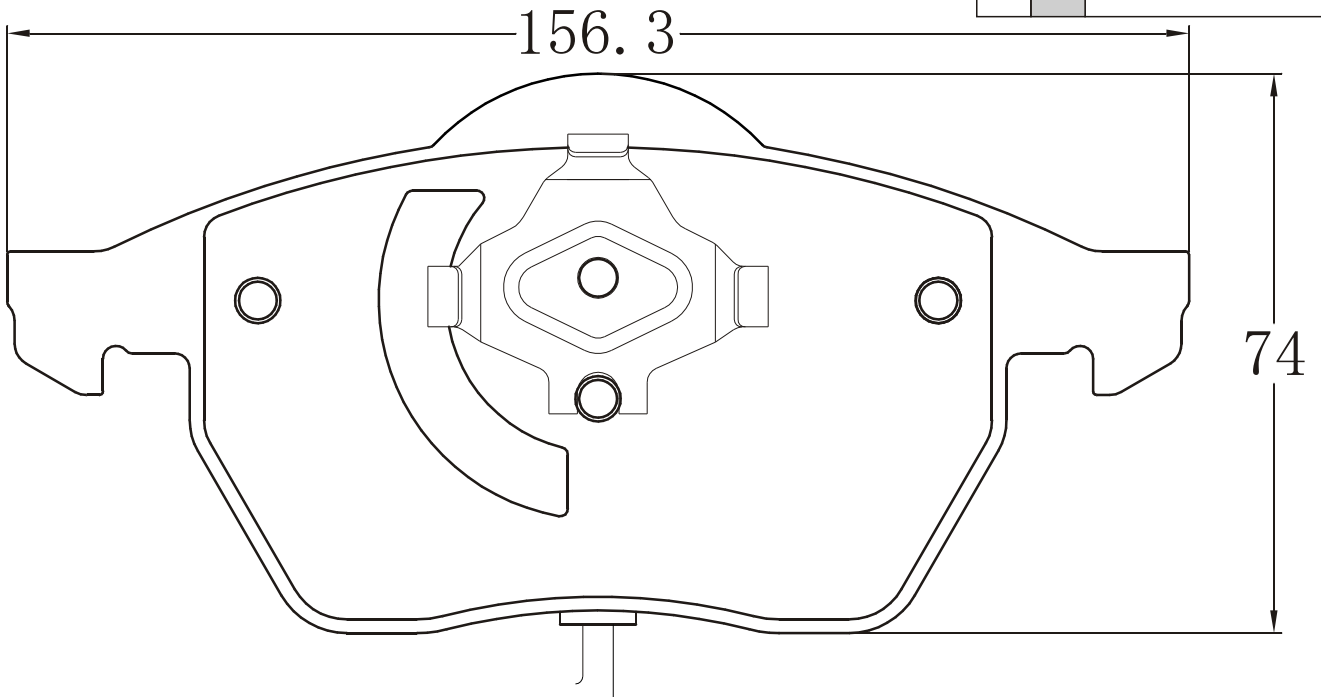

铃木北斗星 WAGON R	五菱之光 wuling zhi guang	通用车型 Application	产品编号 Code	位置 Position
			2176-1028	前F
				

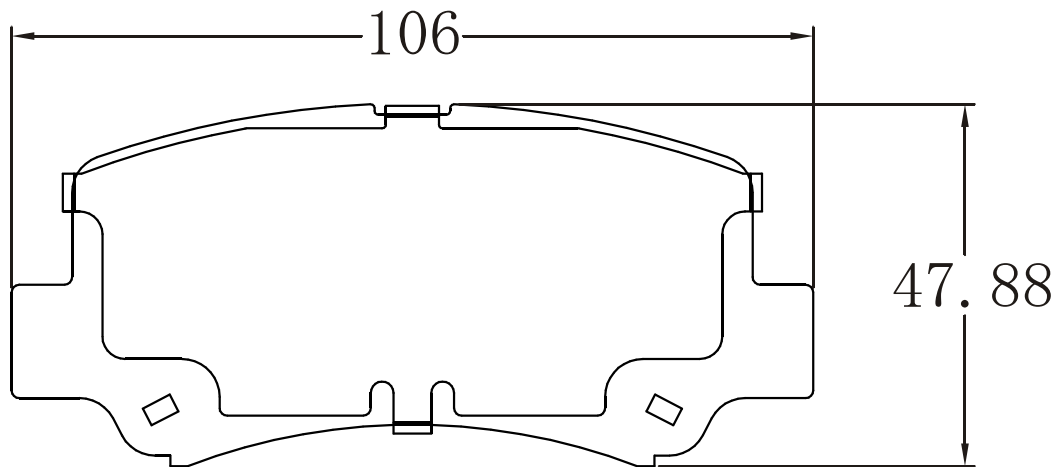

通用车型 Application	产品编号 Code	位置 Position
	2176-1031	后R
别克君威 REGAL	 弗瑞纳	
别克GL8		
别克世纪 Century		

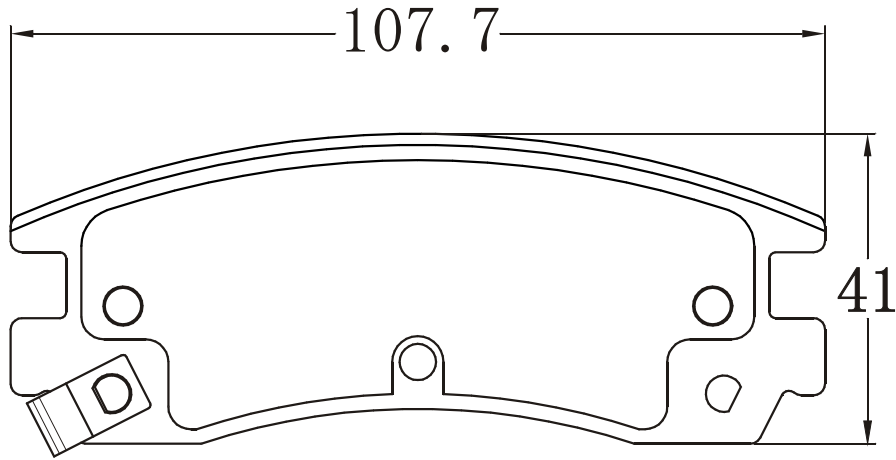

通用车型 Application	产品编号 Code	位置 Position
	2176-1054	前F
别克君威 REGAL	 弗瑞纳	
别克GL8		
别克世纪 Century		

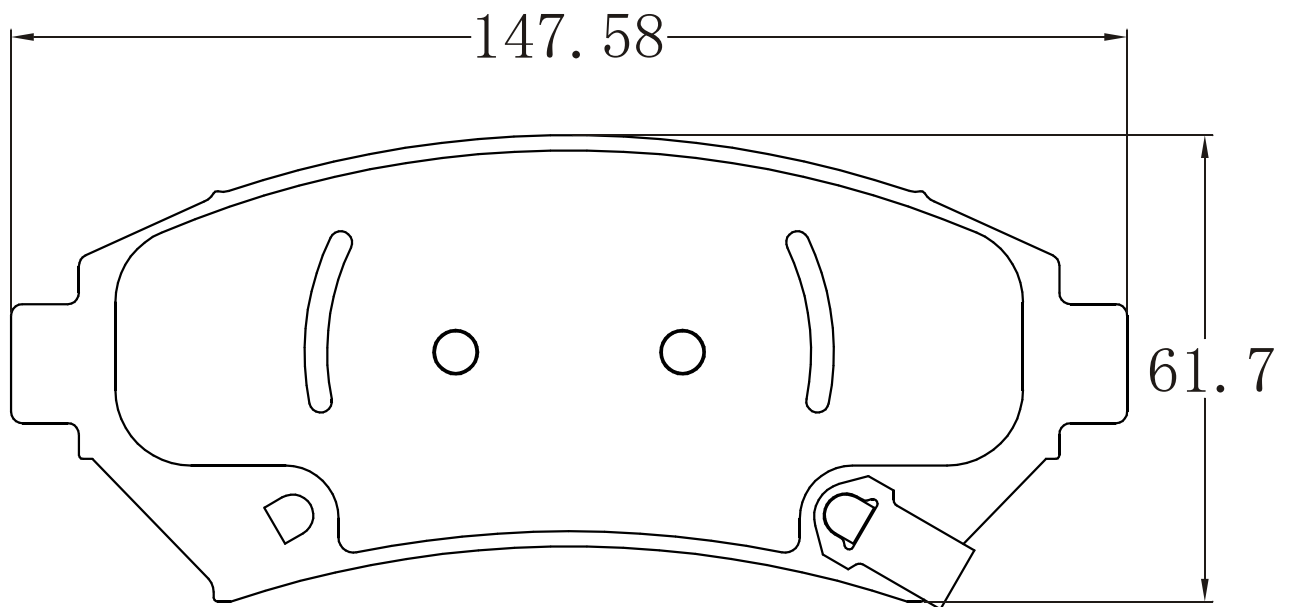

通用车型 Application	产品编号 Code	位置 Position
	2176-1062	前F
		
吉利金剛 KINGKONG		
吉利金鷹 JINYING		
比亚迪F3		
比亚迪F3-R		

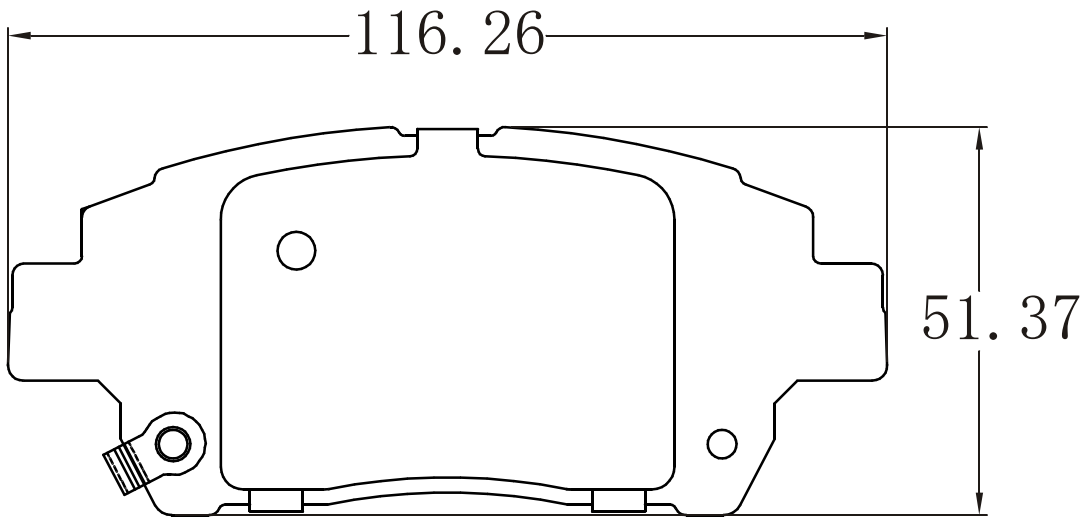

通用车型 Application	产品编号 Code	位置 Position
	2176-1071	前F
		
本田奥德赛第2代(RA) ODYSSEY		
本田奥德赛第3代(RB) ODYSSEY		
本田奥德赛第4代 NEWODYSSEY		
本田雅阁第7代(CM4) ACCORD		
本田雅阁第7代(CM5) ACCORD		
本田雅阁第7代(CM6) ACCORD		
本田雅阁第7代(07款) ACCORD		
本田雅阁第8代 ACCORD		
比亚迪F6		

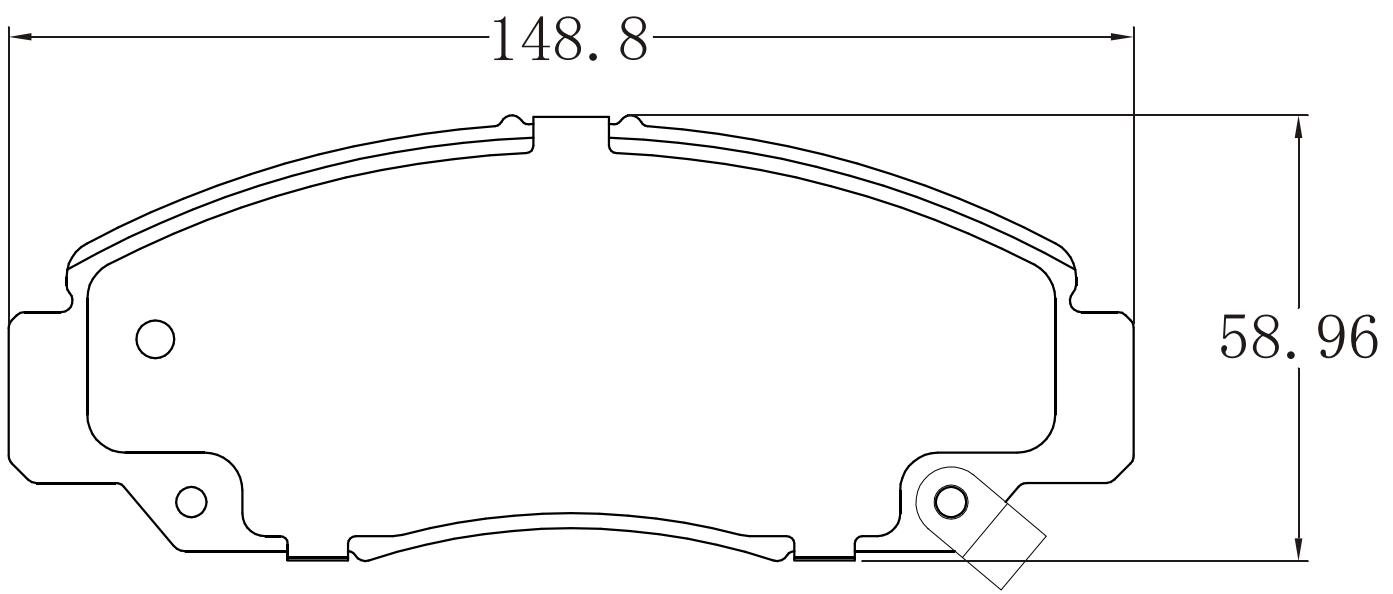

雪弗兰乐风 LOVA	雪弗兰乐骋 AVEO	通用车型 Application	产品编号 Code	位置 Position
			2176-1080	前F
				

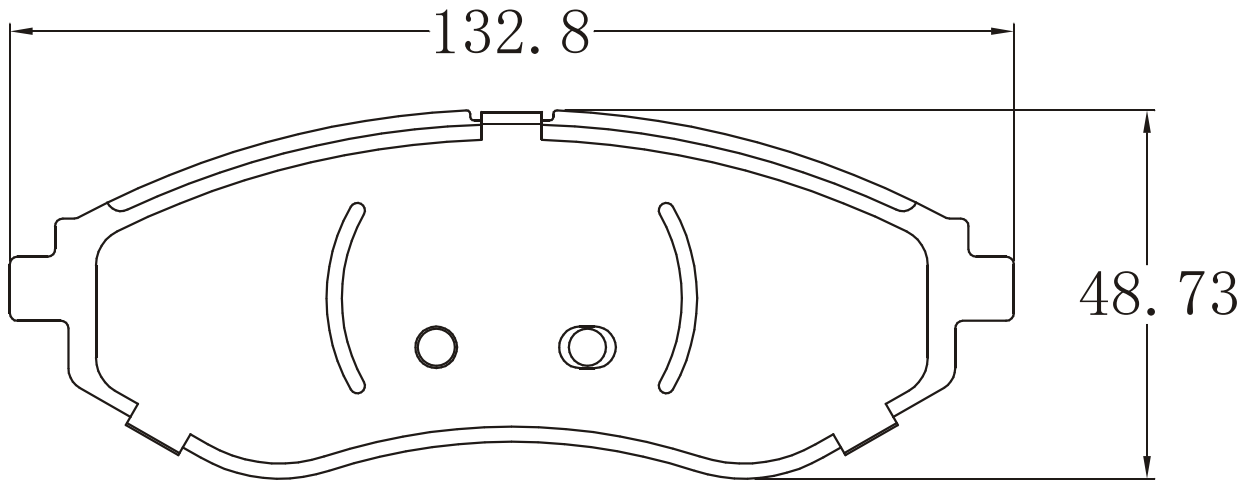

比亚迪F3-R	比亚迪F3	通用车型 Application	产品编号 Code	位置 Position
			2176-1112	后R
				

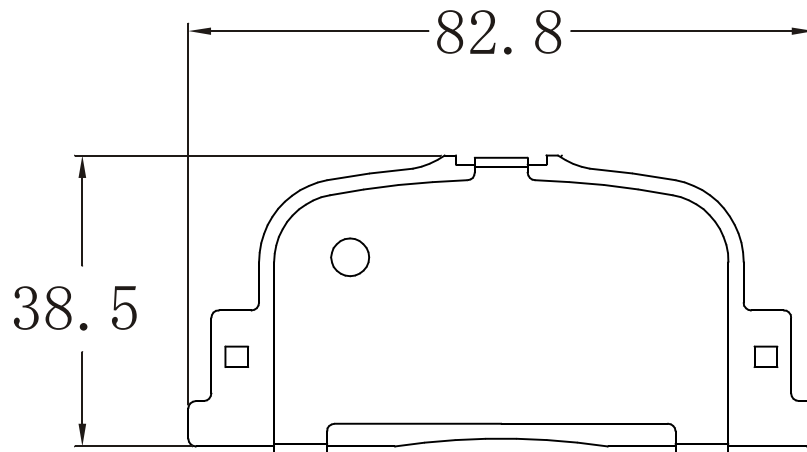

通用车型 Application	产品编号 Code	位置 Position
	2176-1119	前F
		
中华SY7		
中华SY8		
骏捷 JUNJIE FRV		
骏捷 JUNJIE CROSS		
骏捷 JUNJIE WAGON		
中华骏捷 JUNJIE		
普迪 ZUNCHI		

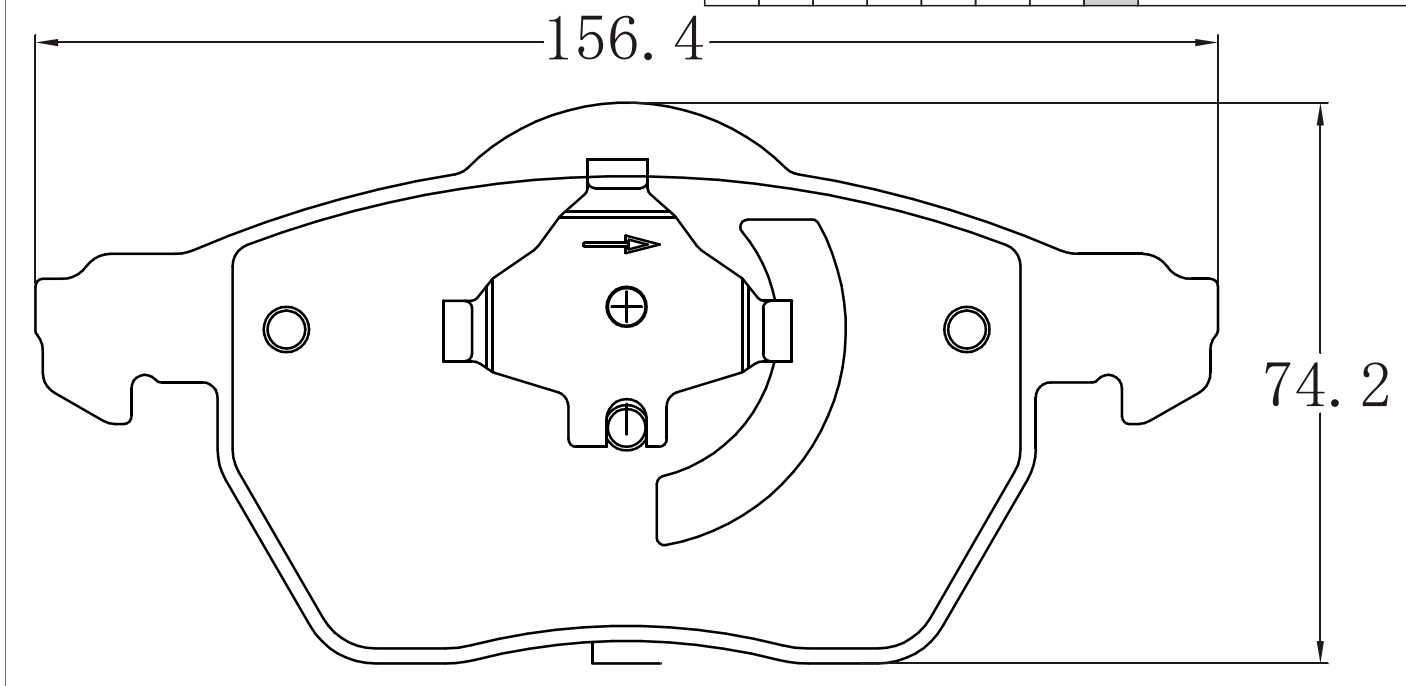

通用车型 Application	产品编号 Code	位置 Position
	2176-1190	前F
		
福特嘉年华 HESITA 1.3/1.5		

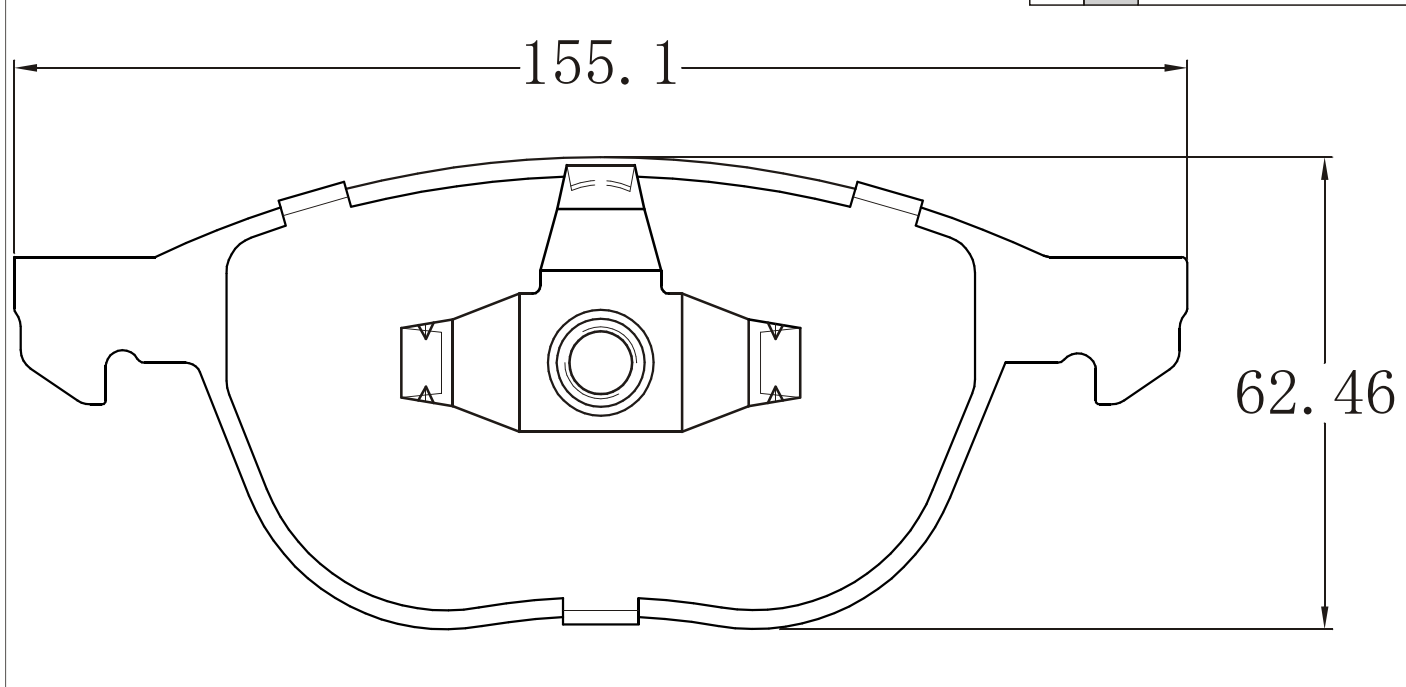

通用车型 Application	产品编号 Code	位置 Position
	2176-1193	前F
		
宝马530i (E60) 5 SERIES 宝马530Li (E60) 5 SERIES		

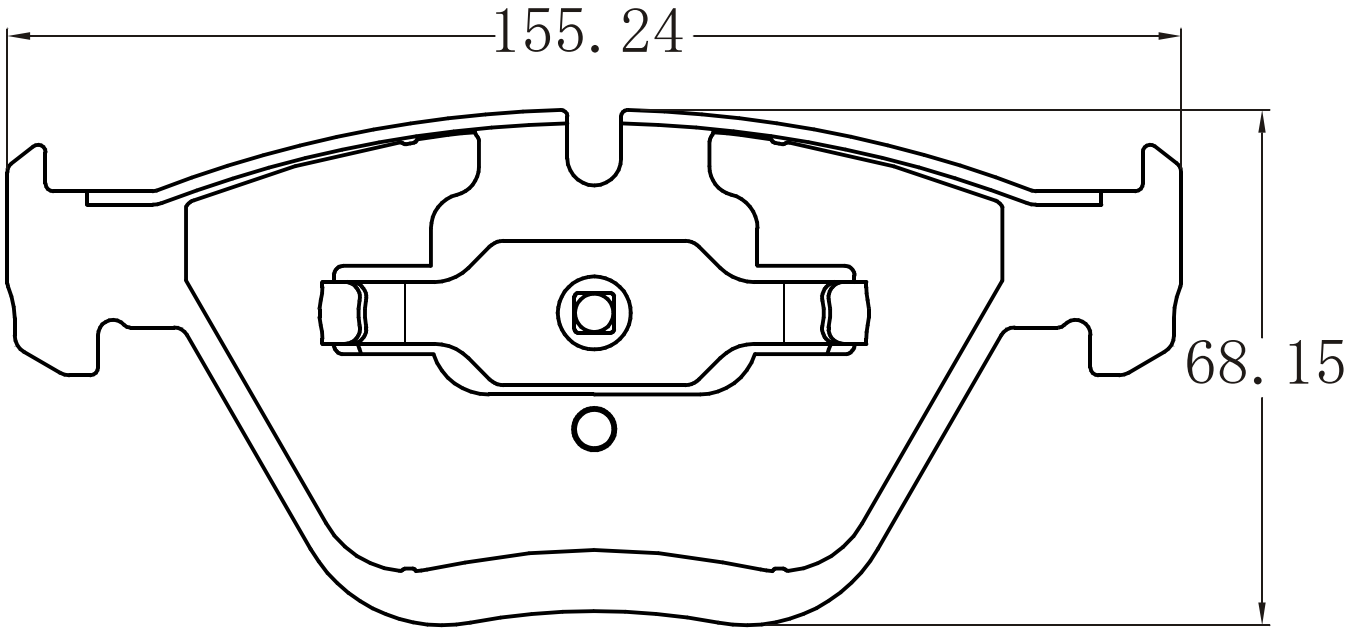

通用车型 Application	产品编号 Code	位置 Position
	2176-1194	后R
		
宝马335i (E92) 宝马525xi (E60) 宝马530i (E60) 宝马530i (E61) 宝马530xi (E60) 宝马630i (E63) 宝马645Ci (E63) 宝马730Li (E66) 宝马735Li (E66) 宝马740Li (E66) 宝马330i (E92) 宝马330i (E93) 宝马330xi (E92)		

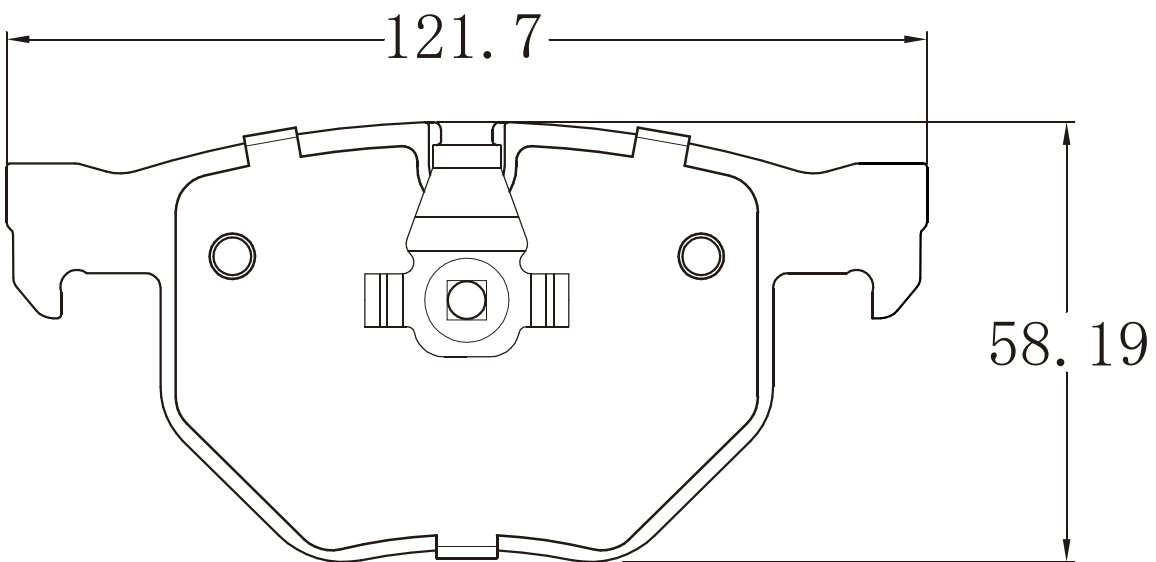

别克凯越HRV EXCELLE HRV	通用车型 Application 别克凯越 EXCELLE 1.8	产品编号 Code	位置 Position
		2176-1199	后R
			

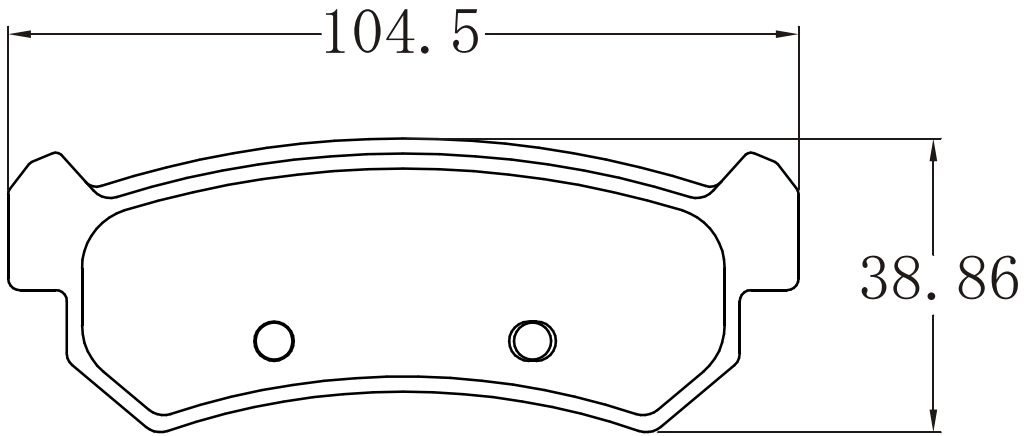

奥迪A8L(C9) 2.0TFSI24	通用车型 Application	产品编号 Code	位置 Position
		2176-1219	后R
			

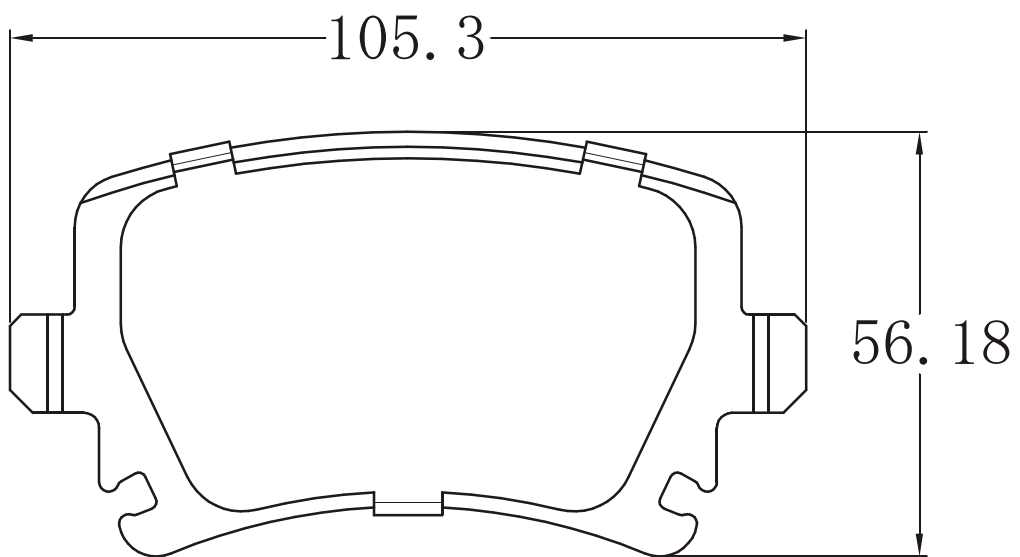

奔驰smart Forfour	通用车型 Application	产品编号 Code	位置 Position
		2176-1221	前F
		 弗瑞纳	

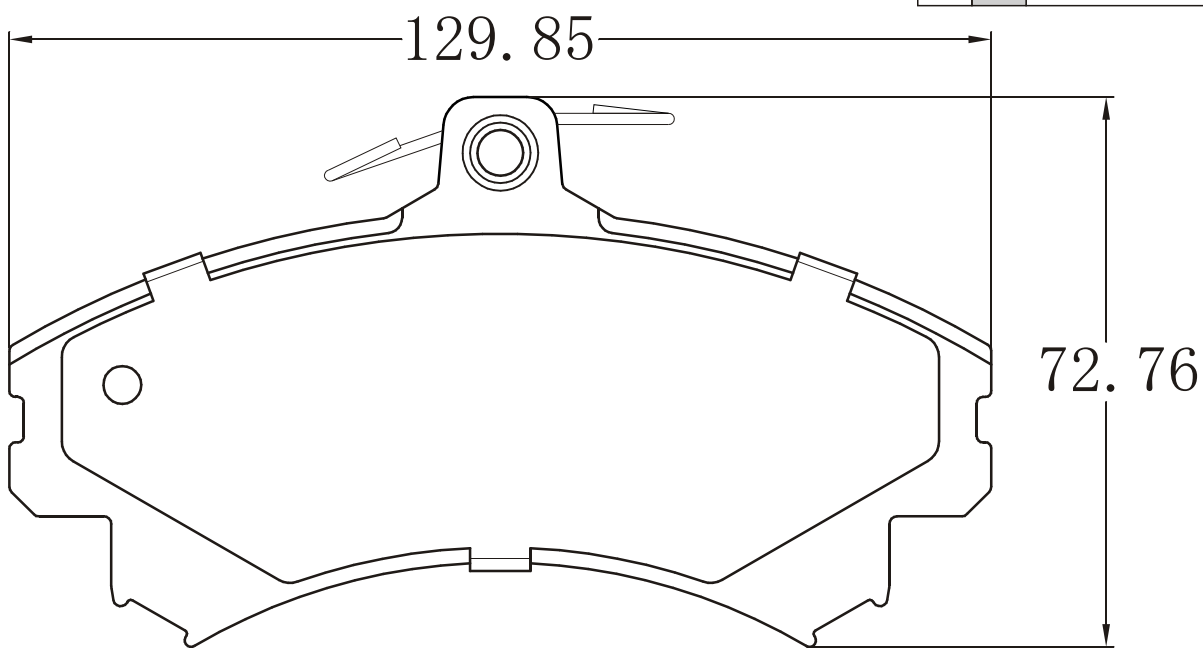

奔驰唯雅诺 VIANO	通用车型 Application	产品编号 Code	位置 Position
		2176-1228	前F
		 弗瑞纳	

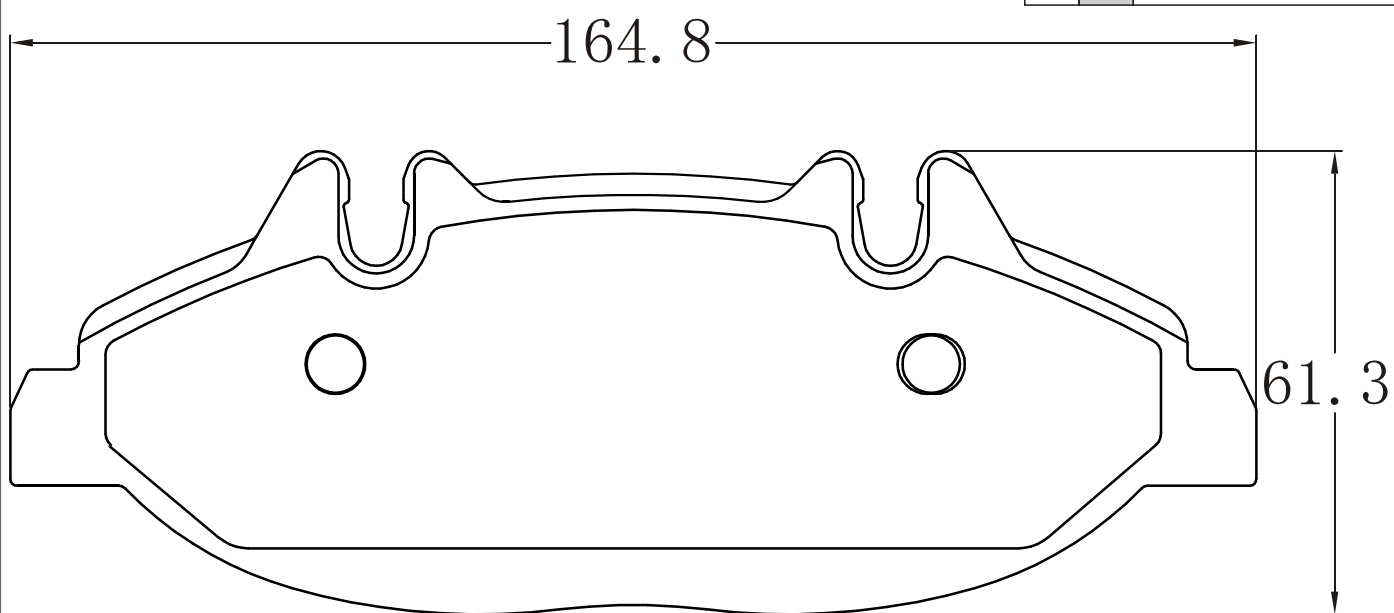

宝马 X5 (E53)	通用车型 Application	产品编号 Code	位置 Position
		2176-1231	后R
			

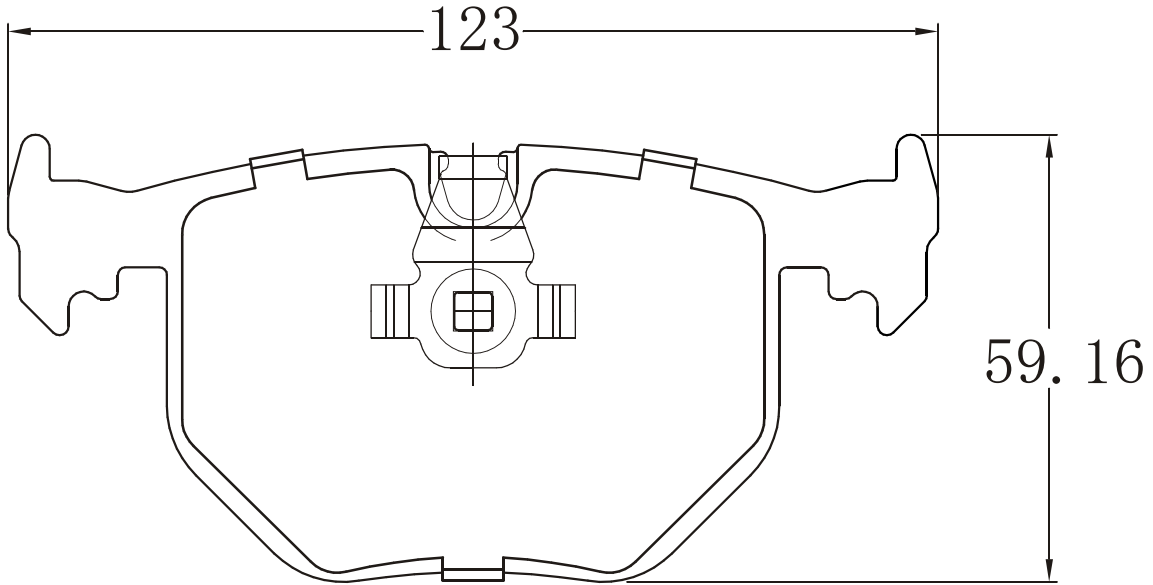

大众途安 (PO35) TOURAN	通用车型 Application	产品编号 Code	位置 Position
		2176-1235	后R
大众斯柯达明锐 (PO35) OCTAVIA 1.8T			

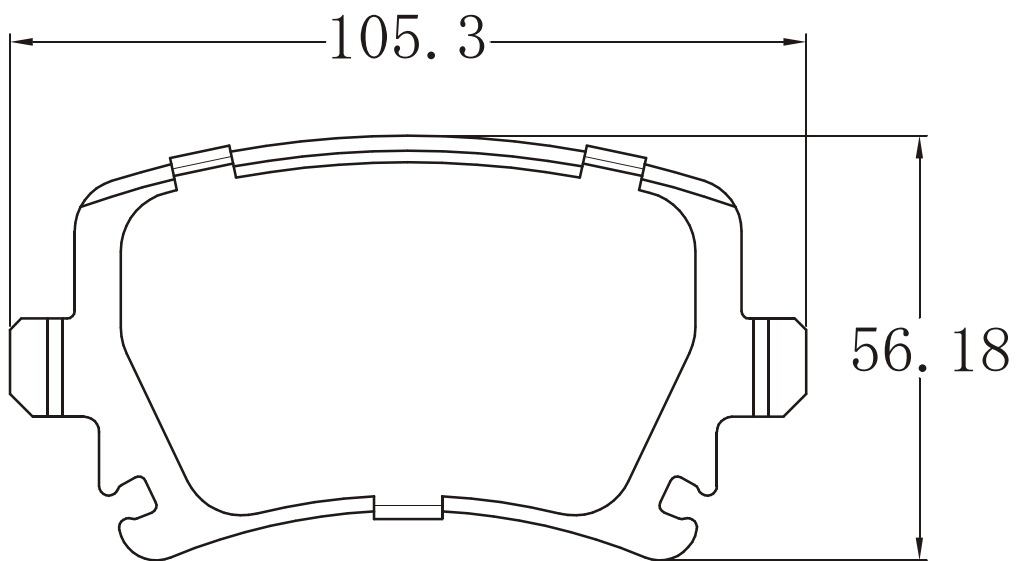

雪铁龙C5	通用车型 Application	产品编号 Code	位置 Position
		2176-1236	后R
		 FleetRunner 弗瑞纳	

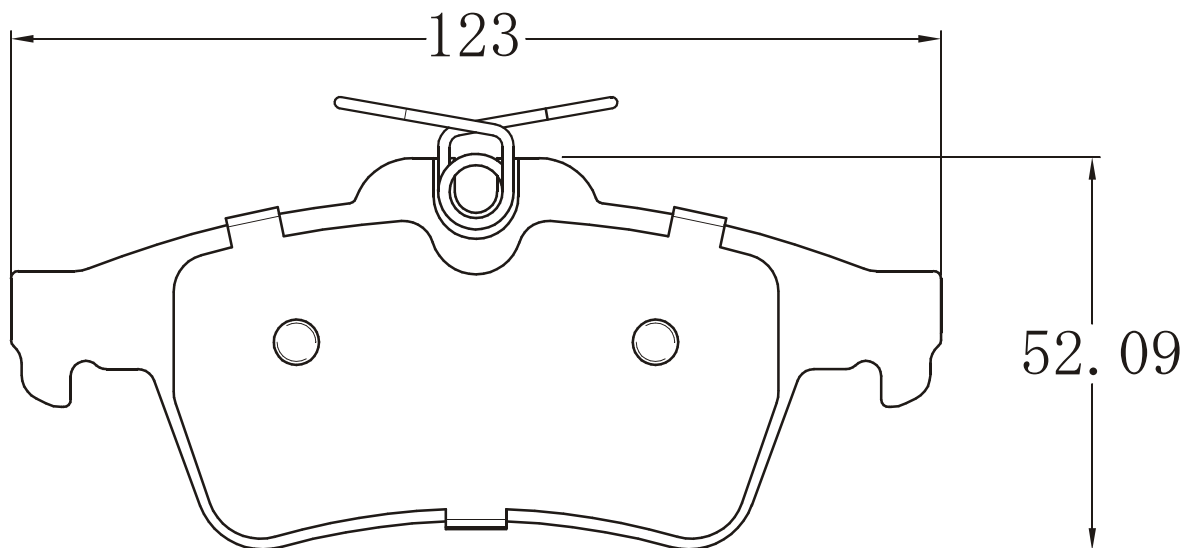

奥迪A8L(C8) 2.7TD/2.8/3.0/3.2FSI	通用车型 Application	产品编号 Code	位置 Position
		2176-1239	前F
		 FleetRunner 弗瑞纳	

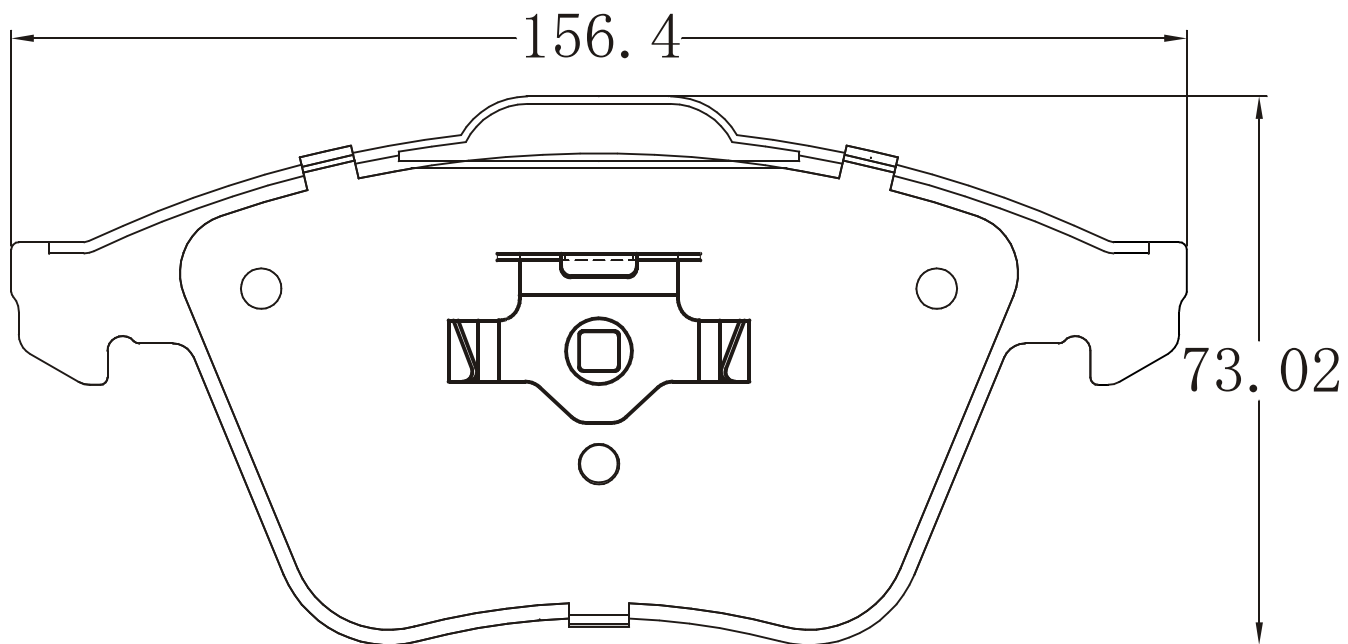

奔弛唯雅诺 VIANO	通用车型 Application	产品编号 Code	位置 Position
		2176-1246	后R
			

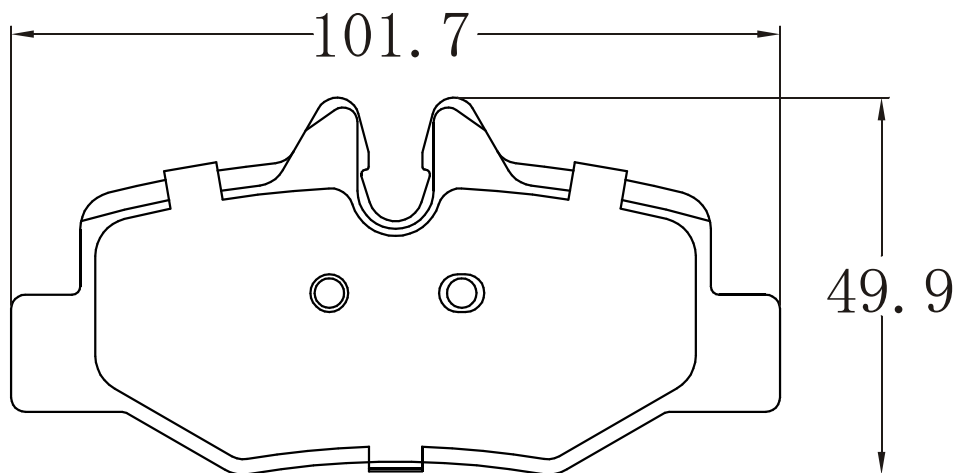

雪铁龙C4	通用车型 Application	产品编号 Code	位置 Position
		2176-1248	前F
			

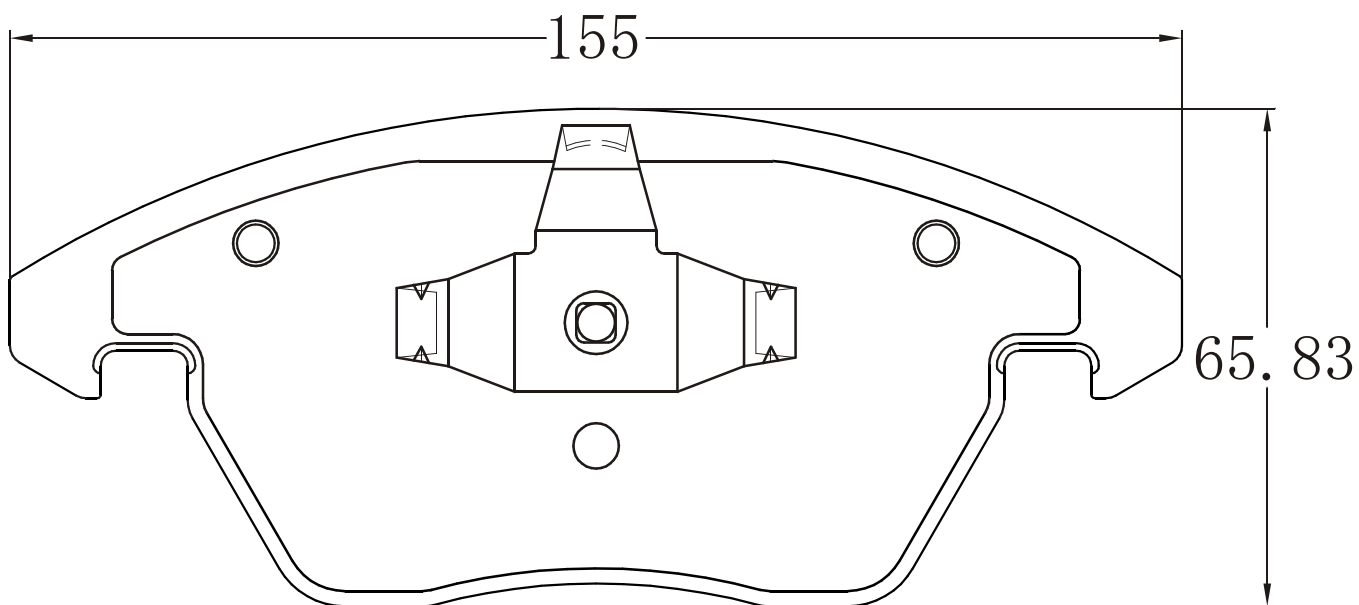

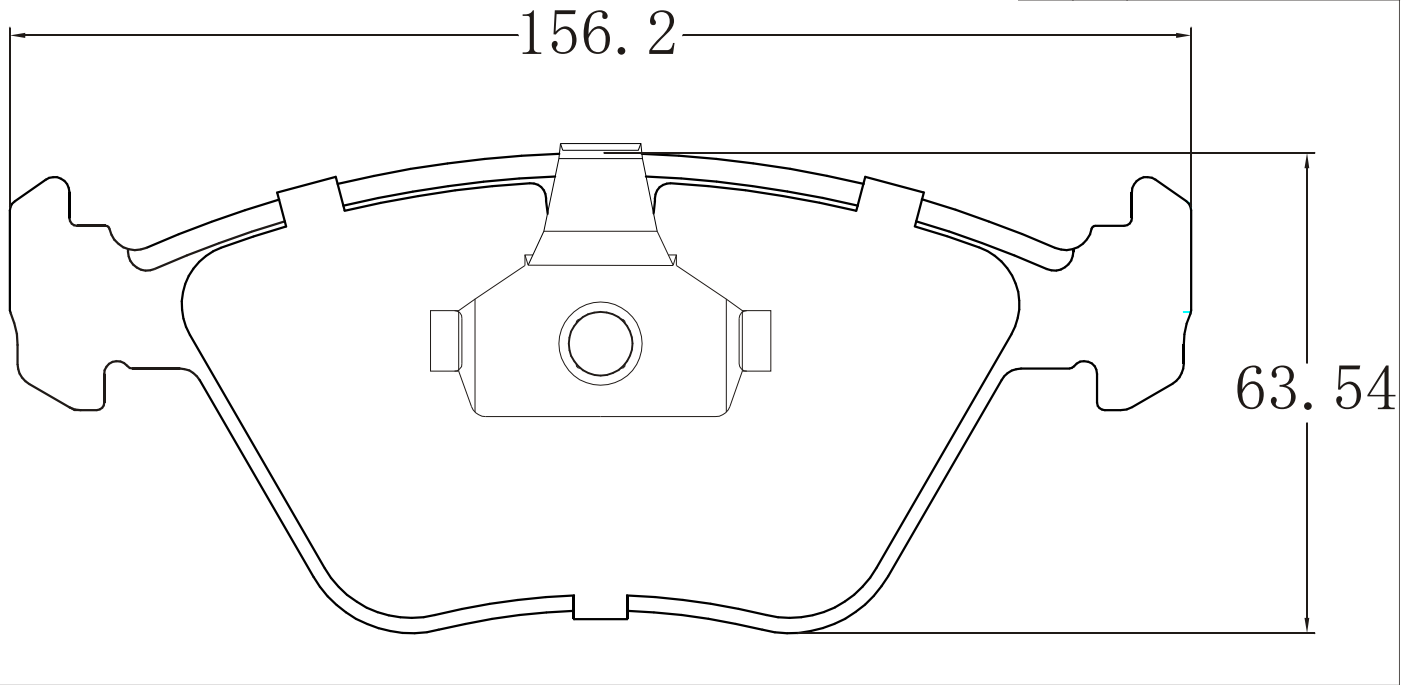

宝马 X3 (E83)	通用车型 Application	产品编号 Code	位置 Position
		2176-1251	前F
			

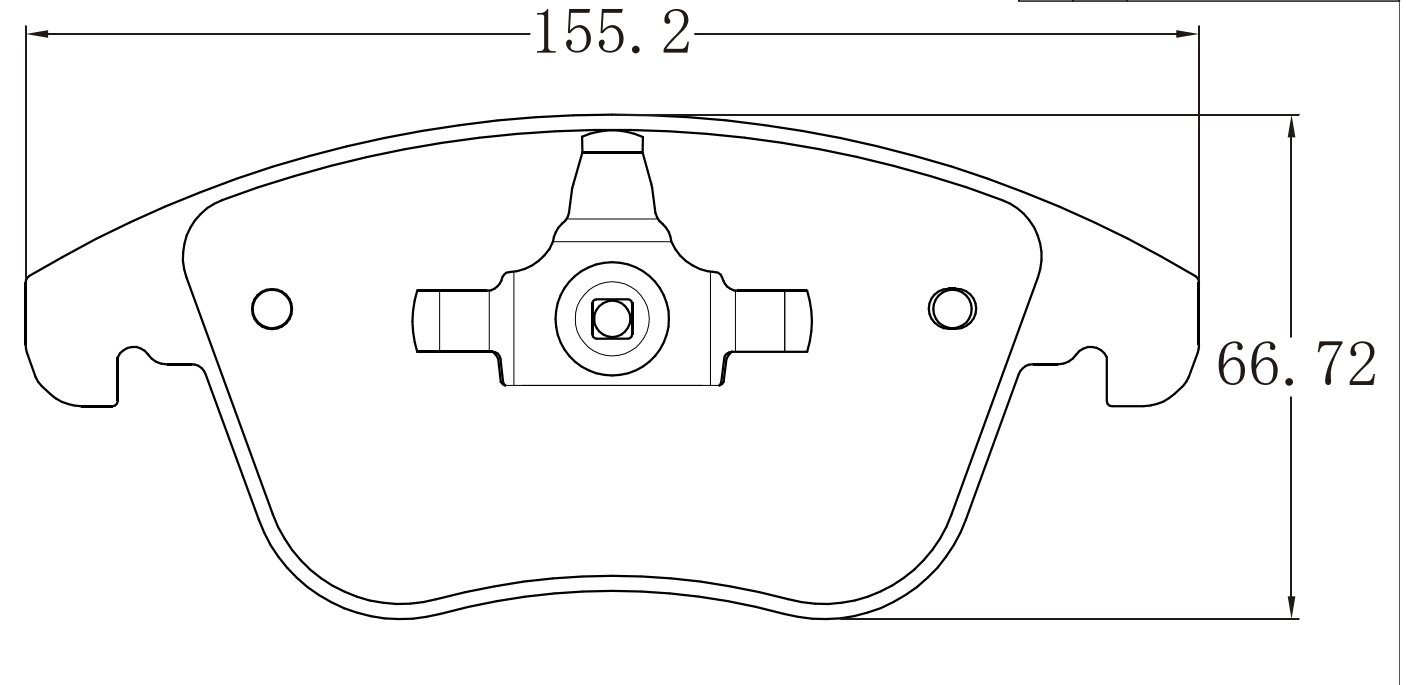

福特福克斯 FOCUS 1.8	通用车型 Application	产品编号 Code	位置 Position
		2176-1255	前F
			

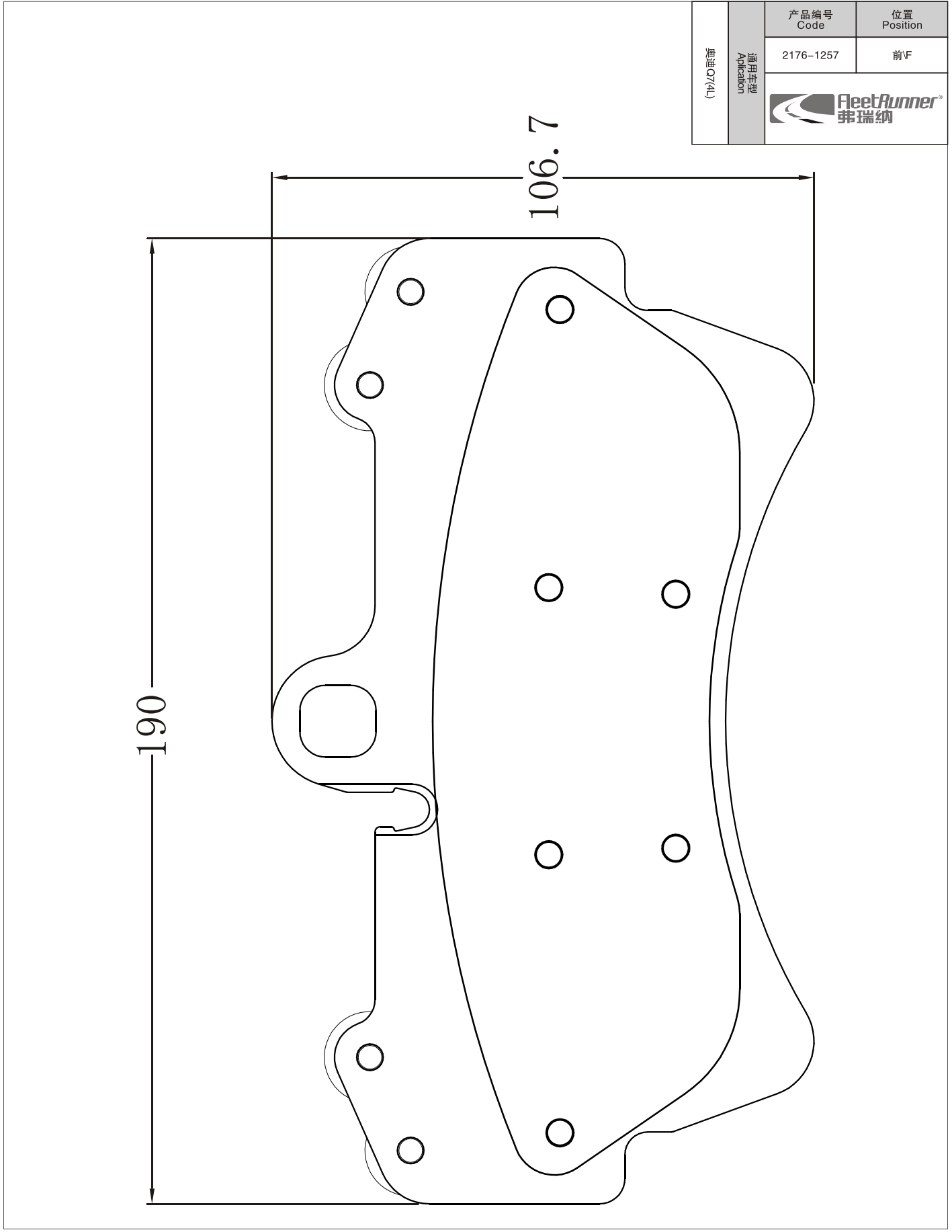





奥迪(Q7(4L))	通用车型 Application	产品编号 Code	位置 Position
		2176-1257	前F
		 FleetRunner® 弗瑞纳	

通用车型 Application	产品编号 Code	位置 Position
	2176-1258	前F
		

丰田威驰
NEW VIOS

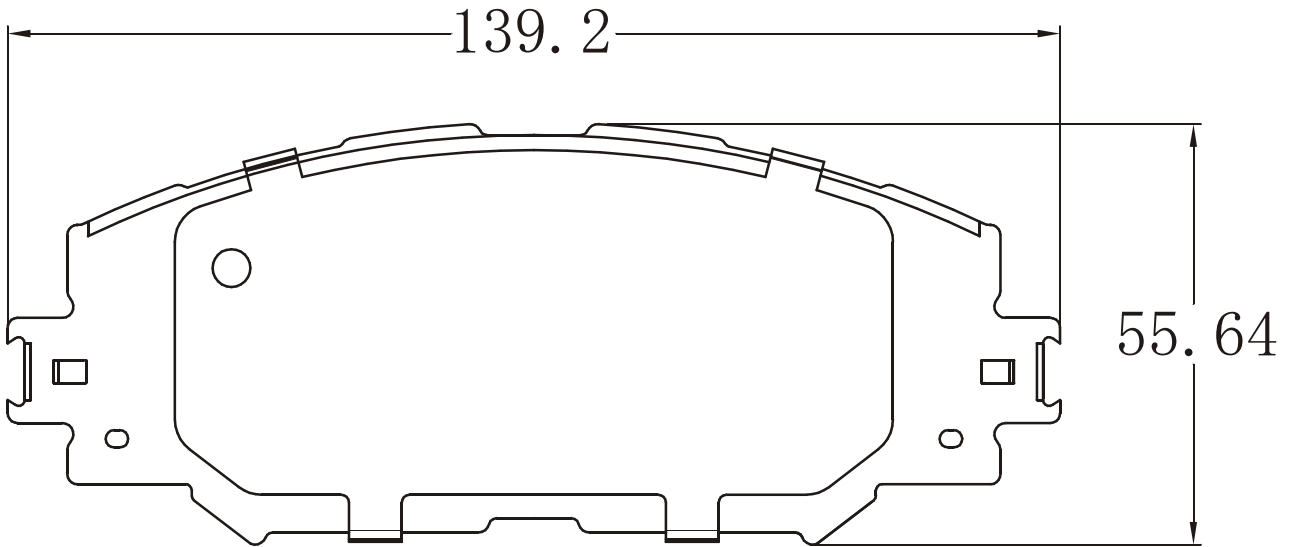
丰田卡罗拉
COROLLA





通用车型 Application	产品编号 Code	位置 Position
	2176-1271	前F
		

宝马325i (E90)
3 SERIES

宝马520i (E60)
5 SERIES

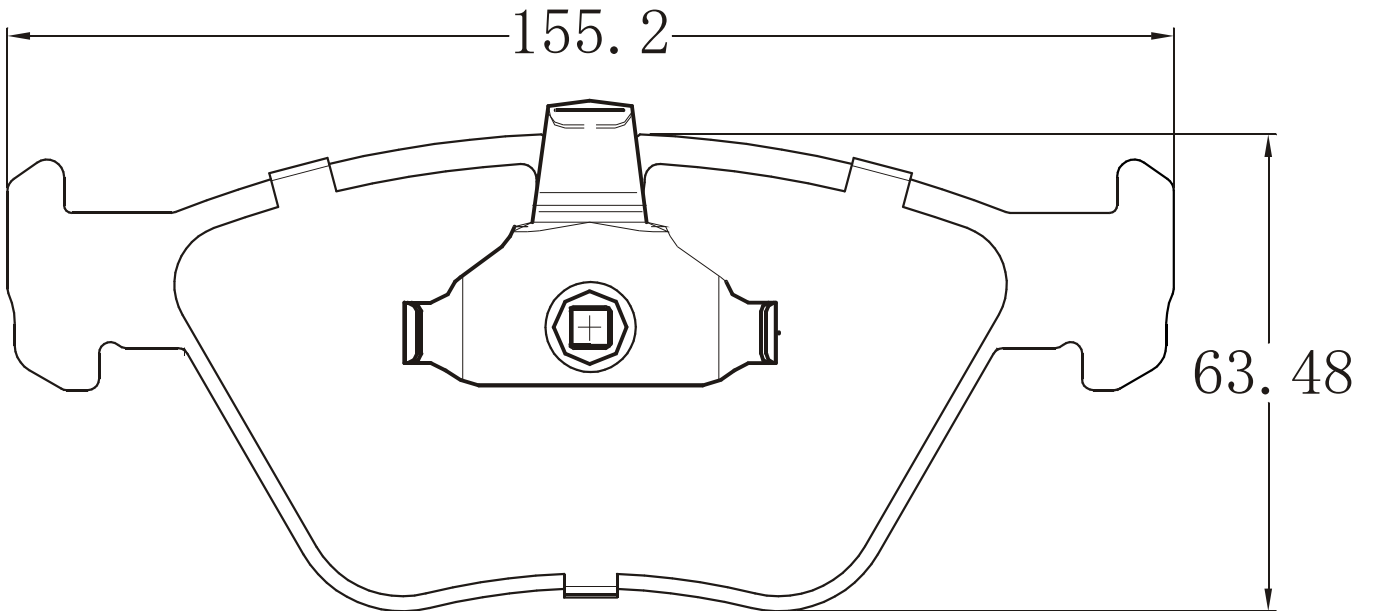
宝马525i (E60)
5 SERIES



福特蒙迪欧-致胜 MONDEO	通用车型 Application	产品编号 Code	位置 Position
		2176-1272	后R
			

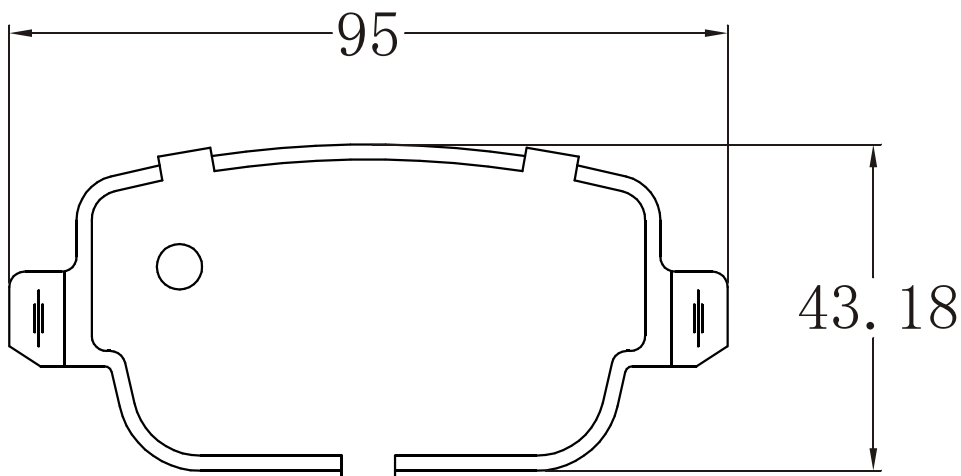

沃尔沃S40 (MS)	通用车型 Application	产品编号 Code	位置 Position
	沃尔沃C30	2176-1277	前F
			

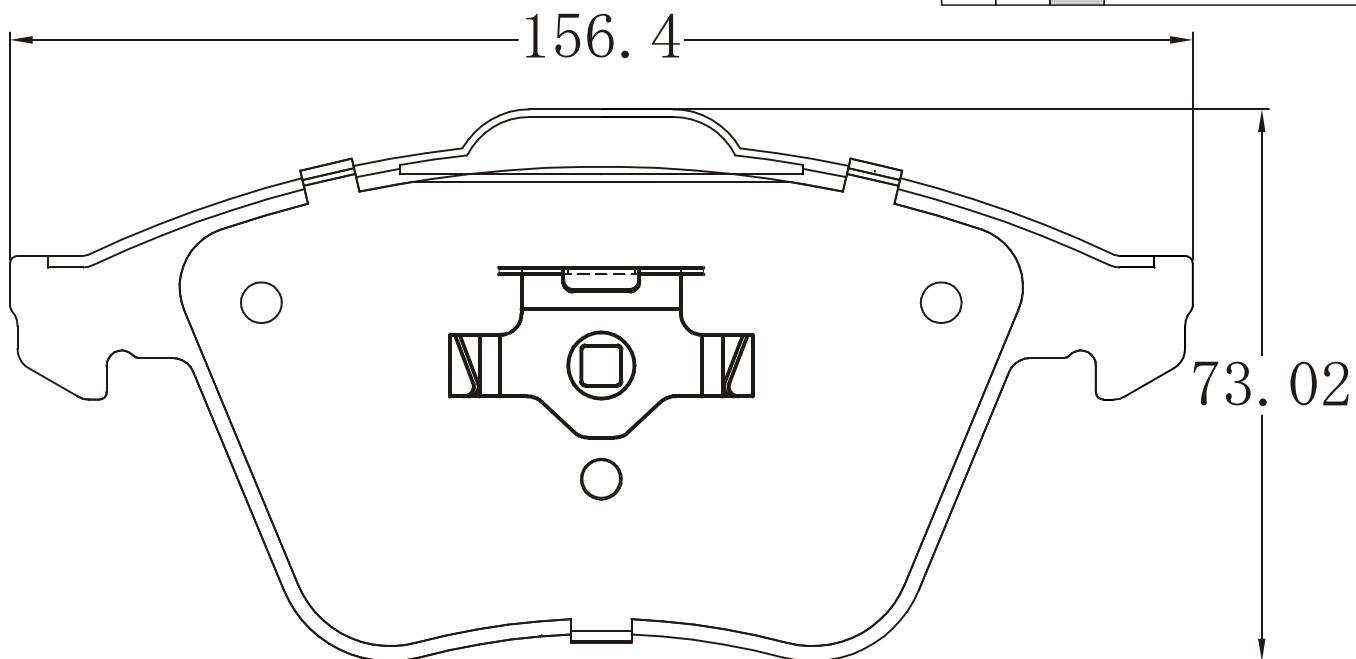

现代特拉克 TERRACAN 2535	通用车型 Application	产品编号 Code	位置 Position
		2176-1290	后R
			

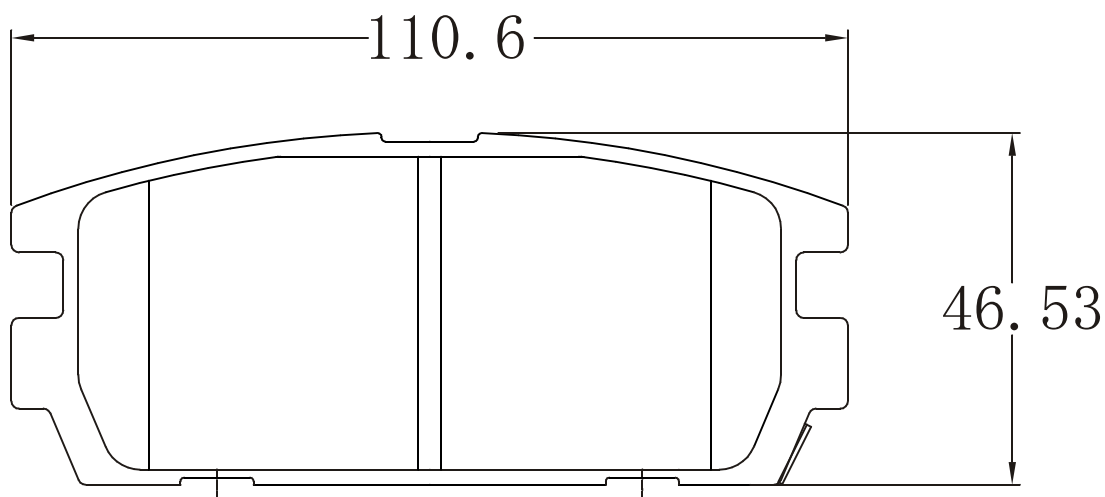

丰田卡罗拉 COROLLA	通用车型 Application	产品编号 Code	位置 Position
		2176-1312	后R
			

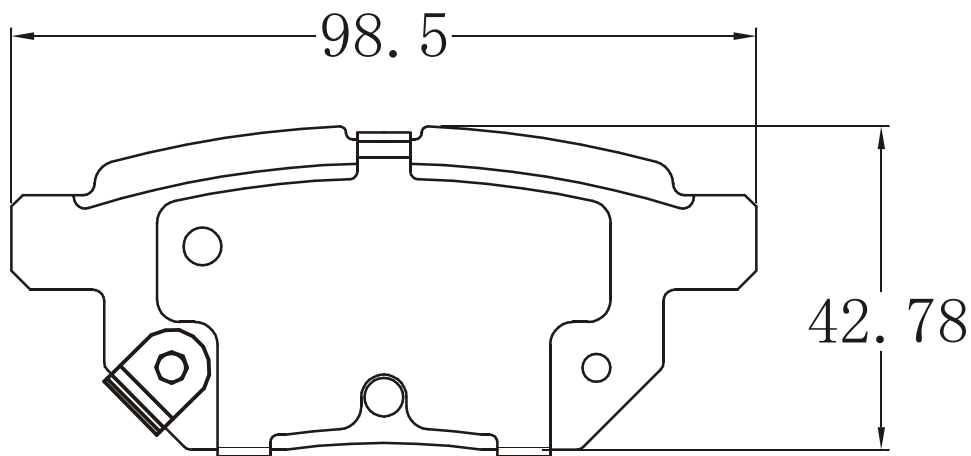

福特蒙迪欧 MONDEO 2025	通用车型 Application	产品编号 Code	位置 Position
		2176-1326	后R
			

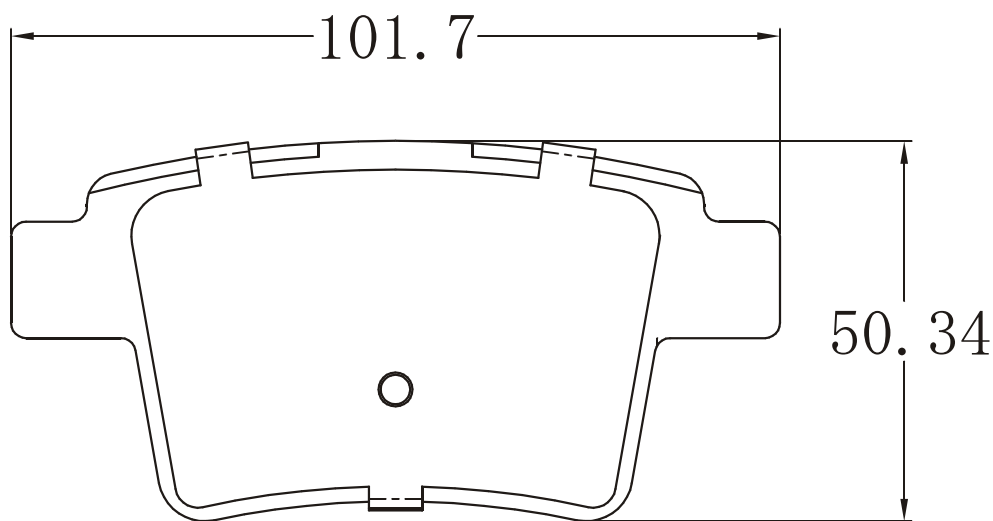

本田CR-V第2代	通用车型 Application	产品编号 Code	位置 Position
		2176-1364	前F
			

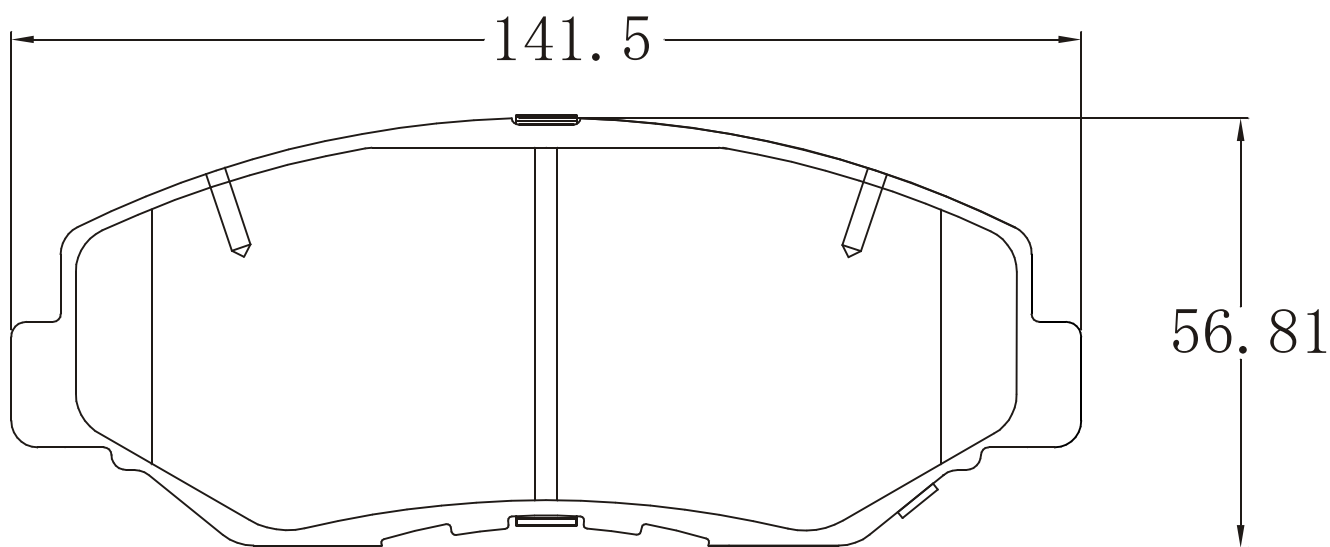

通用车型 Application	产品编号 Code	位置 Position
	2176-1369	前F
		
现代索纳塔 SONATA		
现代名驭 MORICa		
现代索纳塔御翔 SONATA NF		
现代领翔 SONATA N-FC		
现代途胜 TUOSON		

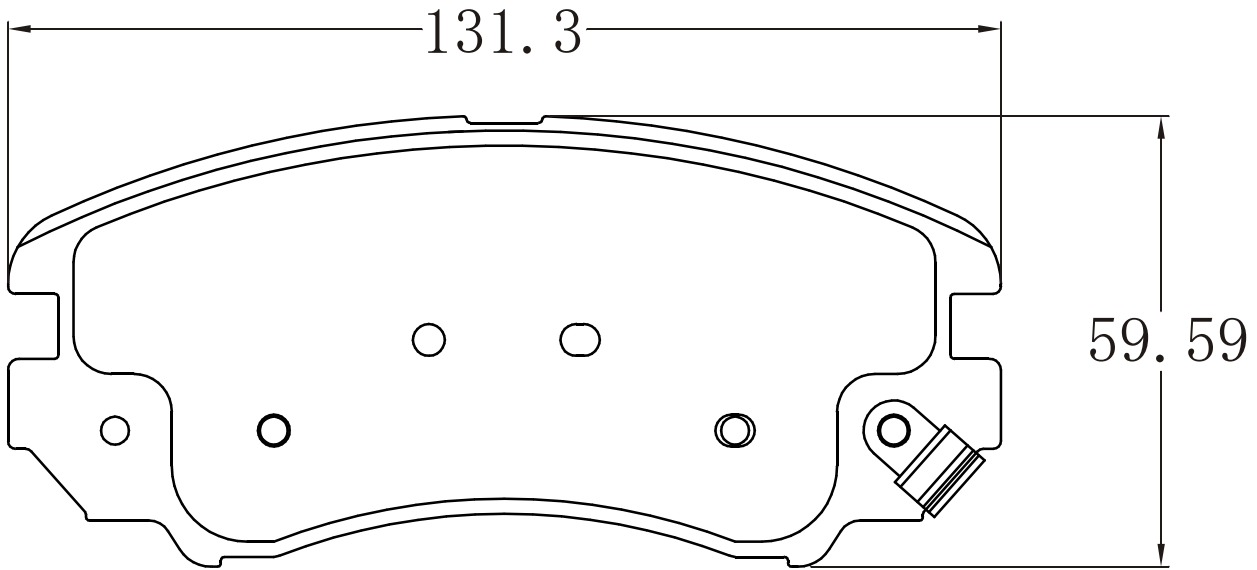

通用车型 Application	产品编号 Code	位置 Position
	2176-1373	后R
		
道奇酷搏 CALIBER		
道奇指南者 COMPASS		

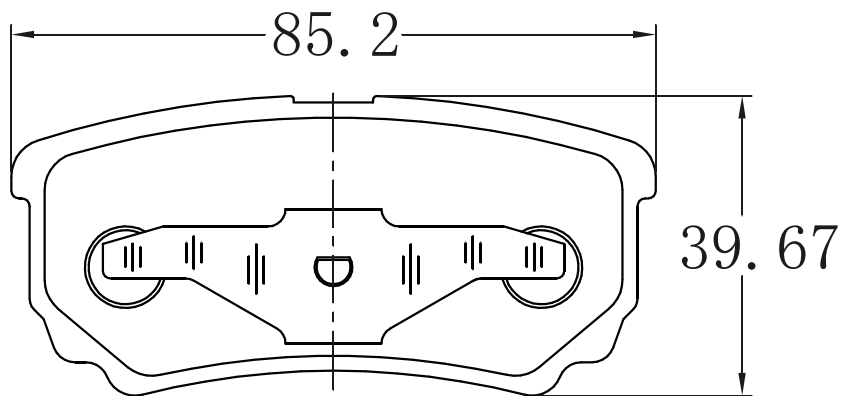

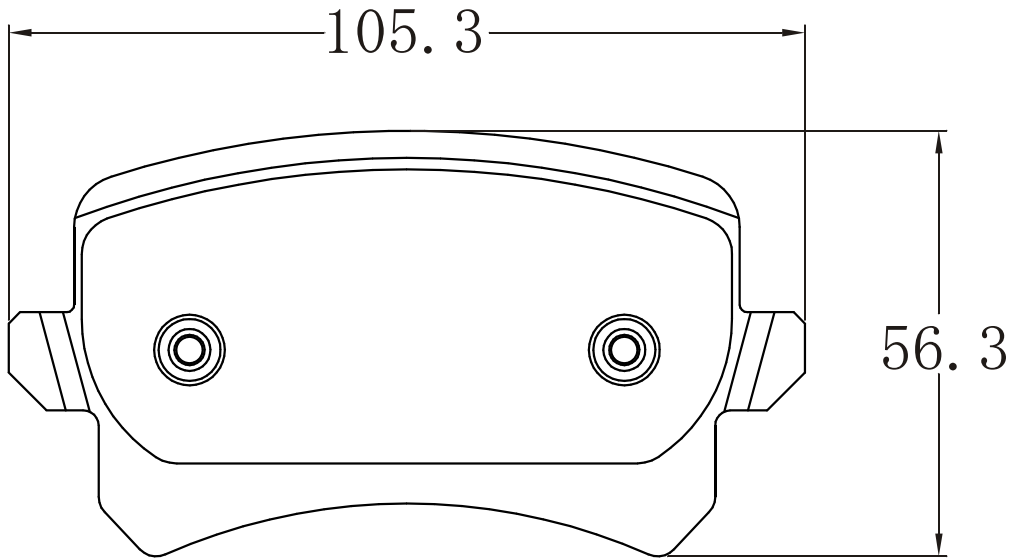

大众新帕达昊锐 SUPERB	大众途观 TIGUAN	通用车型 Application	产品编号 Code	位置 Position
			2176-1390	后R
				

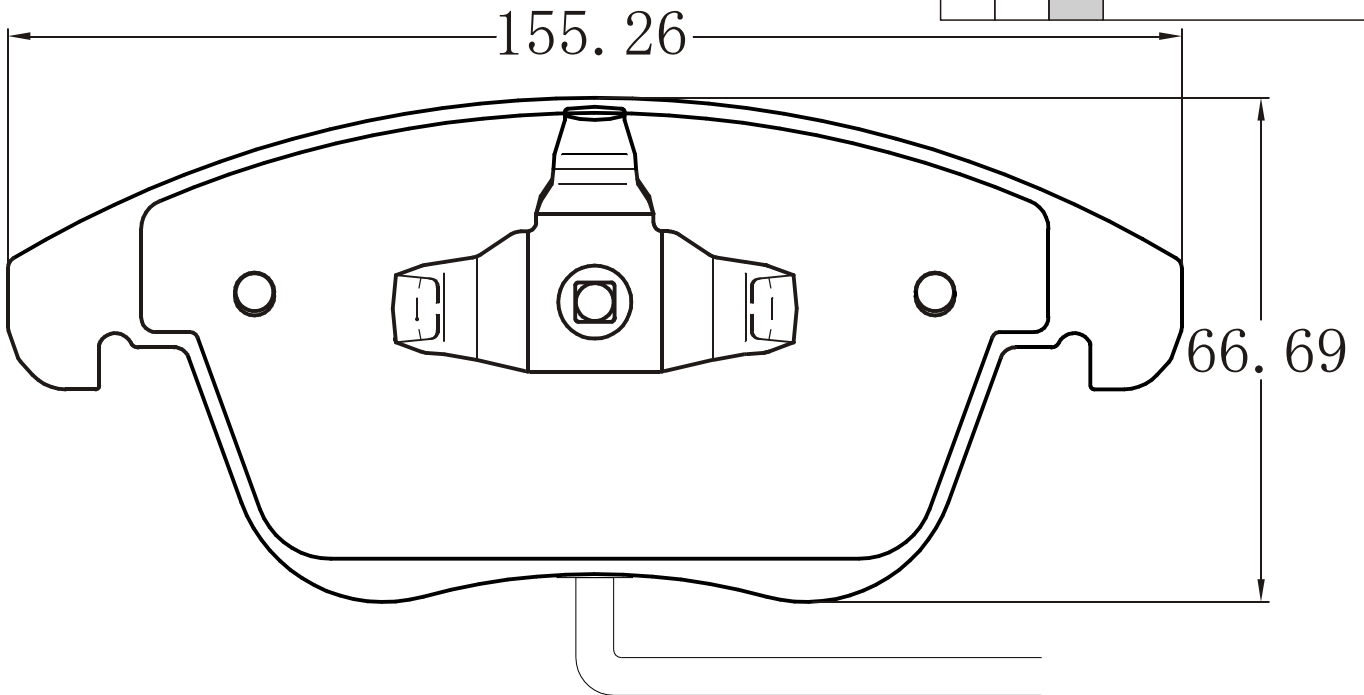

大众新帕达昊锐 SUPERB	大众途观 TIGUAN	通用车型 Application	产品编号 Code	位置 Position
			2176-1392	前F
				

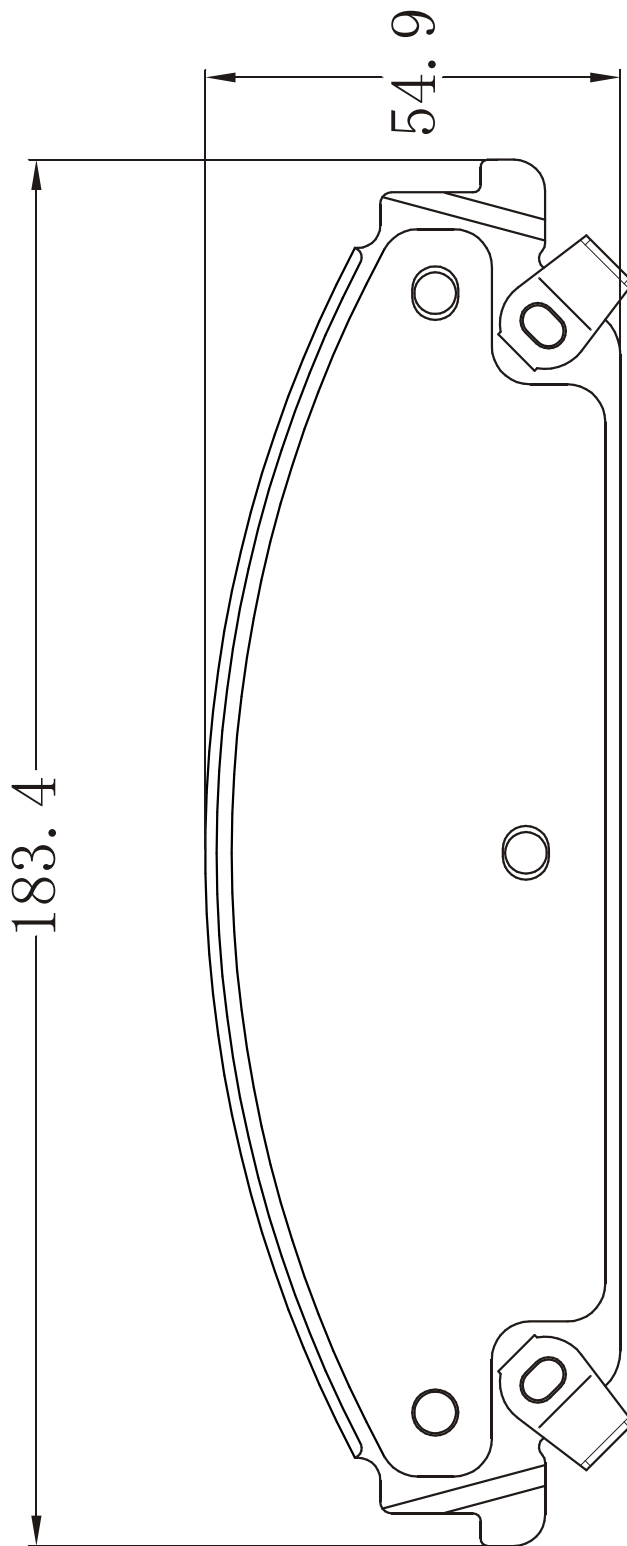



克萊斯勒300C	通用车型 Application	产品编号 Code	位置 Position
		2176-1401	前F
			

宝马MINI	通用车型 Application	产品编号 Code	位置 Position
		2176-1485	前F
			

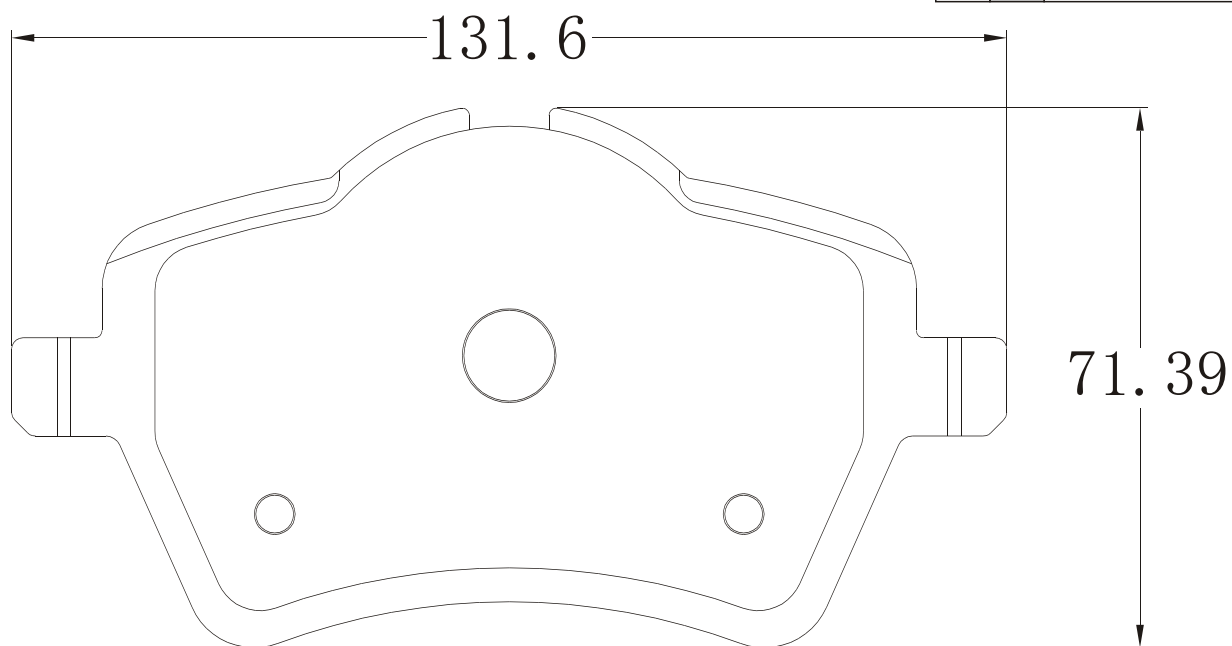

大众桑塔纳2000 SANTANA 2000 大众桑塔纳3000 SANTANA 3000 大众桑塔纳志俊 Santana Vista	通用车型 Application	产品编号 Code	位置 Position
		2176-1648	前F
		